



- Ⓟ INSTRUKCJA OBSŁUGI PRALEK TYPU
- Ⓒ UŽIVATELSKÁ PŘÍRUČKA PRO
- Ⓚ NÁVOD NA OBSLUHU PRE
- Ⓡ Руководство по эксплуатации стиральных машин модели
- Ⓖ INSTRUCTION BOOK FOR
- Ⓛ LIBRETTO ISTRUZIONI

**A 433 / A 533**

**A 633 / A 833**

**A 1033**



serdecznie dziękujemy za wybór naszej pralki.

Uprzejmie prosimy o uważne zapoznanie się z instrukcją obsługi przed przystąpieniem do podłączenia i eksploatacji pralki. Zaznajomienie się z zasadami działania zapewni prawidłowe i bezpieczne korzystanie z urządzenia. Ponadto instrukcja zawiera wiele przydatnych wskazówek dotyczących działania i szczegółów technicznych pralki, które umożliwią Państwu optymalne wykorzystanie tego urządzenia.

W przypadku sprzedaży lub odstąpienia pralki trzeba pamiętać o przekazaniu instrukcji obsługi nowemu użytkownikowi.



## **Spis Treści**

● UWAGI I ZALECENIA DLA UŻYTKOWNIKA	2
● PRZYGOTOWANIE URZĄDZENIA DO PRACY	3
– Rozpakowanie i odblokowanie urządzenia	3
– Ponowne zapakowanie urządzenia	3
– Ustawienie i poziomowanie pralki	4
– Podłączenie do sieci hydraulicznej	4
– Podłączenie do sieci elektrycznej	5
● SPOSOBY USUWANIA NIEKTÓRYCH PLAM	5
● MIĘDZYNARODOWE SYMBOLE KONSERWACJI ODZIEŻY	6
● OPIS PRALKI - PANEL OBSŁUGI	7
● UŻYTKOWANIE PRALKI	8
● FUNKCJE DODATKOWE	9
● TABELY PROGRAMÓW	10-13
● STOSOWANIE ŚRODKÓW PIORĄCYCH	14
● KONSERWACJA	14
– Czyszczenie pralki	14
– Czyszczenie filtra	14
● DIAGNOSTYKA WADLIWEJ PRACY URZĄDZENIA	15
● DANE TECHNICZNE	16

## UWAGI I ZALECENIA DLA UŻYTKOWNIKA

- \* Urządzenie przeznaczone jest wyłącznie do użytku domowego.
- \* Wszelkie modyfikacje sprzętu lub próby dokonywania zmian mogą być niebezpieczne dla użytkownika i spowodować uszkodzenie pralki.
- \* Ze względu na duży ciężar pralki należy zachować szczególne środki ostrożności podczas jej przemieszczania.
- \* Zabronione jest używanie sprzętu przez dzieci pozostawione bez opieki.
- \* Wszelkie przeróbki instalacji hydraulicznej oraz elektrycznej powinny być wykonane przez uprawnionego specjalistę.
- \* Po zainstalowaniu urządzenia należy sprawdzić czy nie stoi ono na przewodzie zasilającym.
- \* Przed uruchomieniem pralki należy usunąć całe opakowanie oraz blokady transportowe (śruby zabezpieczające), w przeciwnym razie można poważnie uszkodzić zarówno sprzęt jak i wyposażenie mieszkania.
- \* Jeśli sprzęt będzie ustawiony na wykładzinie dywanowej, trzeba upewnić się czy między pralką a podłogą swobodnie cyrkuluje powietrze.
- \* Pralka powinna zostać podłączona do sieci elektrycznej posiadającej uziemienie i spełniającej wymogi bezpieczeństwa
- \* Po każdorazowym zakończeniu prania pralkę należy wyłączyć z prądu i zakręcić zawór dopływu wody.
- \* Nie wkładać ani nie wyjmować wtyczki z kontaktu mokrymi dłońmi.
- \* Pralki nie należy przeładowywać.
- \* Należy prać wyłącznie tkaniny przeznaczone do prania w pralce. W razie wątpliwości można sprawdzić wskazówki producenta umieszczone na metkach odzieżowych (porównaj „Symbole konserwacji odzieży” str. 6)
- \* Przed włożeniem odzieży do pralki powinno się sprawdzić, czy wszystkie kieszenie zostały opróżnione. Przedmioty twarde i ostre, jak np. monety, agrafki, gwoździe, śruby lub kamienie mogą spowodować poważne uszkodzenia.
- \* W pralce nie należy prać odzieży zabrudzonej substancjami naftowymi. Jeżeli plamy były usuwane środkami lotnymi, przed umieszczeniem odzieży w pralce, należy poczekać do całkowitego ulotnienia się tych substancji z tkanin.
- \* Pralkę można otworzyć najwcześniej dopiero po upływie 1 minuty od zakończenia cyklu prania bądź jej wyłączenia
- \* Po zakończeniu prania chodników, narzut czy też innych tkanin włochatych, należy pamiętać żeby sprawdzić filtr i w razie potrzeby oczyścić go.
- \* Przed planowanym dłuższym wyjazdem z domu oraz wówczas gdy przewidujemy, że pralka nie będzie przez długi czas używana należy wyjąć wtyczkę z gniazdka i zakręcić kran doprowadzający wodę. Dobrze jest również pozostawić uchylone drzwiczki pralki celem przewietrzenia wnętrza urządzenia.
- \* Nie wystawiać urządzenia na działanie czynników atmosferycznych.
- \* W żadnym przypadku nie należy usiłować naprawiać samemu uszkodzeń urządzenia ponieważ naprawy przeprowadzone przez osoby niefachowe mogą spowodować poważne straty oraz odbierają prawo do napraw gwarancyjnych.
- \* Naprawy sprzętu mogą być dokonywane wyłącznie przez personel autoryzowanych placówek serwisowych. Do napraw powinno używać się tylko oryginalnych części zamiennych.

## INSTALACJA URZĄDZENIA ( w zależności od modelu )

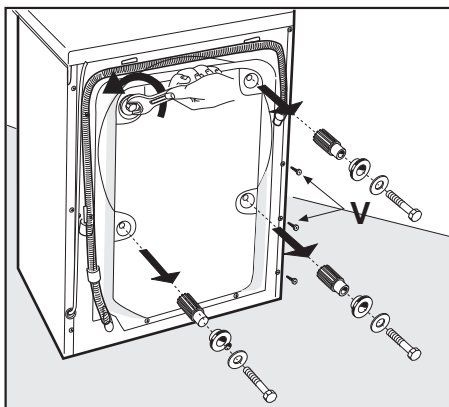

Ze względu na bezpieczeństwo podczas transportu, część tylna urządzenia została zablokowana 4 śrubami blokującymi. Przed pierwszym uruchomieniem urządzenia, należy wyjąć śruby mocujące. Prosimy o zachowanie śrub mocujących do ewentualnych przyszłych transportów urządzenia.

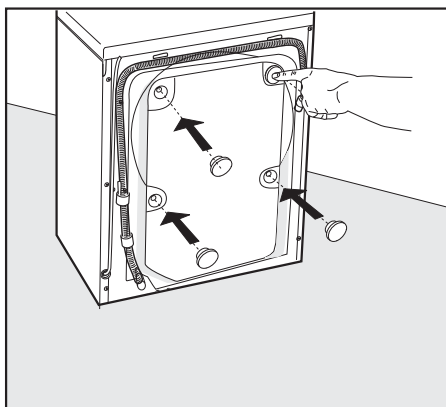

Zamknąć otwory po śrubach mocujących zaślepkami ( na wyposażeniu ).  
Uwaga! W przypadku, gdy śruby mocujące pozostaną wewnątrz urządzenia, należy zdjąć panel tylny, wyjąć śruby, zmontować ponownie tylny panel pralki.

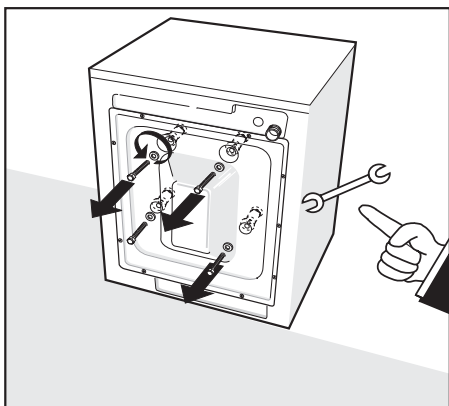

Ze względu na bezpieczeństwo podczas transportu, część tylna urządzenia została zablokowana 4 śrubami blokującymi. Przed pierwszym uruchomieniem urządzenia, należy wyjąć śruby mocujące.

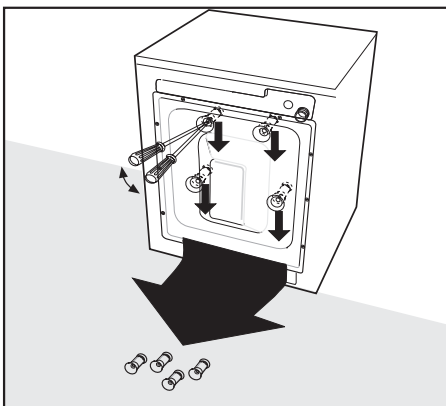

Włożyć do otworów śrubokręt, przekręcać jak pokazano na rysunku aby wyjąć 4 śruby mocujące.

Uwaga! W przypadku, gdy śruby mocujące pozostaną wewnątrz urządzenia, należy zdjąć panel tylny, wyjąć śruby, zmontować ponownie tylny panel pralki.

## Ustawienie i poziomowanie pralki

Po wybraniu odpowiedniego miejsca, dokładnie wypoziomować urządzenie za pomocą regulowanych nóżek [Rys. 3]. Należy zwrócić szczególną uwagę na sposób ustawienia i wypoziomowania pralki oraz zabezpieczenie przeciwnakrętkami.

W przypadku gdy poziomowanie zostanie przeprowadzone w sposób niedokładny, pralka będzie pracować niestabilnie, głośno, co może spowodować powstanie uszkodzeń.

Jeśli sprzęt jest ustawiony na wykładzinie dywanowej, trzeba upewnić się czy między pralką a podłogą swobodnie cyrkuluje powietrze.

Niewskazany jest montaż urządzenia w pomieszczeniu, gdzie temperatura mogłaby spaść poniżej 0°C.

## Podłączenie do sieci hydraulicznej

- Wartość ciśnienia w sieci wodociągowej powinno mieścić się w granicach 0,05 - 1,00 MPa (0,5 - 10 bar.)
- Przed podłączeniem dopływu wody odkręcić kurek kranu doprowadzającego wodę celem spuszczenia jej w większej ilości, co pozwoli oczyścić rury z nieczystości takich jak piasek, rdza (czynność ta jest ważna szczególnie w przypadku podłączania pralki do instalacji nowych lub nieużywanych przez długi okres czasu).
- Wąż doprowadzający wodę należy podłączyć do zaworu zimnej wody zakończonego gwintem 3/4".
- Między kran i wąż założyć uszczelkę z sitkiem (znajdującą się w wyposażeniu pralki) a następnie mocno dokręcić ręką [rys. 4].
- Włożyć uszczelkę do drugiej końcówki węża dopływowego i przykręcić do pralki [rys. 5].
- Podczas prania zawór doprowadzający wodę powinien być całkowicie otwarty.
- Wąż odprowadzający wodę powinien się znajdować na wysokości minimum 60 cm, maksimum 90 cm od podłoża [rys. 6].
- Jeśli przewidziane jest odprowadzenie wody bezpośrednio do kanalizacji należy luźny koniec węża włożyć do rurki kanalizacyjnej, której wewnętrzna średnica powinna wynosić min. 40 mm.
- Ważne jest aby nie podłączać odpływu w sposób hermetyczny co pozwoli uniknąć zapowietrzenia syfonu, a co się z tym wiąże wypychaniu wody na zewnątrz.
- † Jeśli woda ma być odprowadzana do umywalki lub zlewu, luźny koniec węża wzmocniony na zgięciu za pomocą specjalnej podpórki, znajdującej się w wyposażeniu pralki, zawiesić na brzegu umywalki, a podpórkę przymocować w taki sposób aby wąż nie spadł [rys. 7]. Umywalka powinna mieć drożny i szybki odpływ, aby nie pozwolić na przelanie się wody.

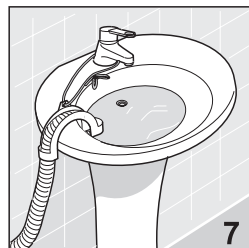
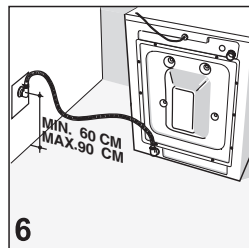
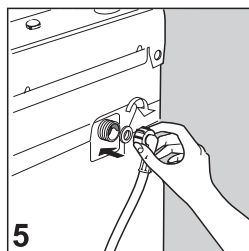
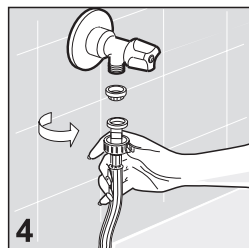

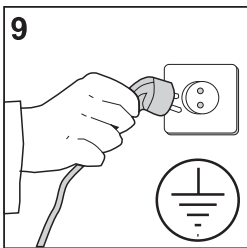
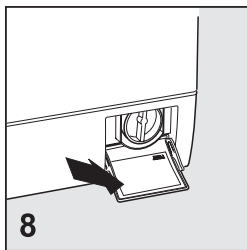

## Podłączenie do sieci elektrycznej

- Skontrolować czy napięcie wskazane w danych technicznych zawartych na tabliczce znamionowej umieszczonej na wewnętrznej stronie drzwiczek filtra pralki odpowiada napięciu w sieci elektrycznej [rys. 8].
- Bezpieczniki, kable elektryczne i gniazdko sieciowe powinny mieć parametry, które pozwolą znieść maksymalne obciążenie wskazane na tabliczce znamionowej
- Gniazdko sieciowe do którego podłączamy urządzenie musi być uziemione lub zerowane w przeciwnym razie producent nie ponosi odpowiedzialności za ewentualne wypadki [rys. 9].
- Jeśli gniazdko do którego wkładamy wtyczkę jest niesprawne bądź niedostosowane musi zostać wymienione przez wykwalifikowanego elektryka.
- Zabrania się podłączania pralki do sieci przez elementy pośrednie tj. przedłużacze i rozgałęziacze.
- Podczas konserwacji pralka musi być odłączona od źródła prądu.
- Nie należy włączać i wyłączać wtyczki z gniazdka mokrymi rękoma.
- Jeśli przewód zasilający jest w jakikolwiek sposób uszkodzony, to należy skontaktować się z wyspecjalizowanym centrum obsługi technicznej.
- Ustawić maszynę tak, aby przewód zasilania był łatwo dostępny i by można go było w razie potrzeby odłączyć.

## SPOSOBY USUWANIA NIEKTÓRYCH PLAM

Istnieją plamy, których nie można usunąć z odzieży tylko poprzez pranie w pralce. Przystępując do czyszczenia każdego rodzaju plam należy wcześniej przeprowadzić próbę na małym widocznym fragmencie białej bielizny, poczynając od brzegów do środka plamy, tak aby zapobiec powstaniu ciemnej obwódki wokół plamy. Poniżej zamieszczamy sposoby usuwania plam.

























- **WOSK:** Zeskrobać wosk tępym ostrzem, tak aby nie spowodować zniszczenia materiału, a następnie umieścić tkaninę pomiędzy dwoma arkuszami bibuły i przeprosować zaplamione miejsce gorącym żelazkiem.
- **DŁUGOPISY I PISAKI:** czyścić za pomocą miękkiej ściereczki nasączonej alkoholem metylowym. Uważać aby nie powiększyć plamy.
- **WILGOĆ I PLEŚŃ:** jeśli tkanina dobrze znosi stosowanie wybielacza wykonać cykl prania dodając do odpowiedniej wanienki wybielacz (bielinkę) [zobacz tabelę programów]. W innym przypadku namoczyć zaplamioną część w wodzie utlenionej o stężeniu 10% i pozostawić przez 10, 15 minut.
- **LEKKIE PRZYPALENIA ŻELAZKIEM:** postępować według wskazówek dotyczących pleśni i wilgoci.
- **RDZA:** użyć specjalnych produktów usuwających plamy ze rdzy śledząc wskazówki producenta umieszczone na opakowaniu.
- **GUMA DO ŻUCIA:** przetrzeć kawałkiem lodu, zeskrobać jak najwięcej, a następnie przetrzeć bawełnianą szmatką nasączoną acetonem (zmywaczem do paznokci).
- **FARBA:** nie pozwolić aby farba zaschła. Zabrudzone miejsce natychmiast przeczyścić

rozpuszczalnikiem wskazanym na opakowaniu farby (np. woda, terpentyna, trójchloroetylen), namydlić a następnie wyflukać.

- **SZMINKA DO UST:** plamy powstałe na tkaninie bawełnianej lub wełnianej usuwać za pomocą szmatki nasączonej eterem, w przypadku jedwabiu używać rozpuszczalnika trójchloroetylenu (TRI).
- **LAKIER DO PAZNOKCI:** do poplamionego materiału przyłożyć bibułkę po czym zwilżyć odwrotną stronę materiału acetonem zmieniając często bibułkę. Postępować w ten sposób aż do całkowitego usunięcia plamy.
- **SZLAM, SMOŁA:** rozsmarować trochę świeżego masła na plamie, pozostawić na jakiś czas po czym przemyć terpentyną.
- **TRAWA:** delikatnie namydlić, stosować rozcieńczone wybielacze. W przypadku tkanin wełnianych dobre efekty może przynieść zastosowanie 90% alkoholu.
- **KREW:** plamę zamoczyć w zimnej wodzie z dodatkiem soli, a następnie zaprać szarym mydłem.

## MIĘDZYNARODOWE SYMBOLE KONSERWACJI ODZIEŻY

Przed włożeniem odzieży do pralki oraz wybraniem odpowiedniego programu dobrze jest zapoznać się z oznaczeniami umieszczonymi na etykietkach producenta. Niżej zamieszczona tabelka może być pomocna w odczytaniu symboli.

	<b>Pranie zasadnicze</b>		Prasować do max 200°		Suszyć w stanie rozłożonym na płasko
	<b>Pranie delikatne</b>		Prasować do max 150°		Suszyć w stanie rozwieszonym na sznurze
	Prać w temp. do 95°C		Prasować do max 100°		Suszyć na wieszaku
	Prać w temp. do 60°C		Nie prasować		Suszyć w suszarce w normalnej temperaturze
	Prać w temp. do 40°C		Czyścić na sucho rozpuszczalnikiem		Suszyć w suszarce w zmniejszonej temperaturze
	Prać w temp. do 30°C		Czyścić na sucho wyłącznie przy użyciu ropy, czystego alkoholu i R113		Nie suszyć w suszarce bębnowej
	Nie prać w wodzie		Czyścić na sucho wyłącznie przy użyciu nadchloranu etylu, ropy, czystego alkoholu, R111 i R113.		
	Wybielać w zimnej wodzie		Nie suszyć w suszarce		
	Nie czyścić na sucho				
	Nie stosować wybielaczy				



## OPIS PRAŁKI - PANEL OBSŁUGI

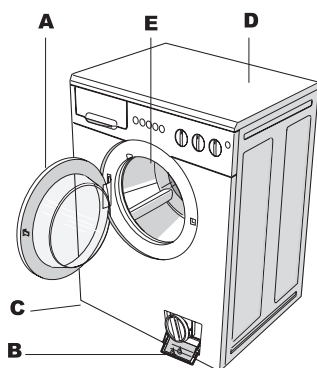
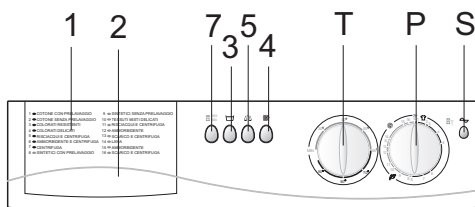
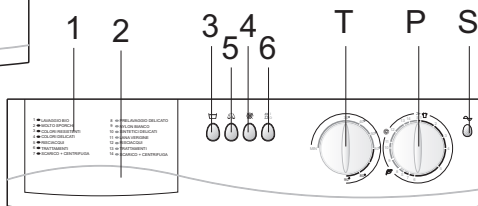
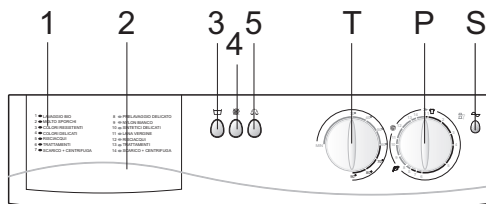

- A – drzwiczki
- B – filtr
- C – stopki regulowane
- D – górna pokrywa
- E – bęben

- 1. – tabela programów
- 2. – komora na proszek
- 3. – przycisk zatrzymania płukania
- 4. – przycisk wyłączenia wirowania
- 5. – przycisk prania ekonomicznego
- 6. – przycisk wyłącznika głównego

- 7. – przycisk przełącznika obrotów wirowania 500/MAX
- P. – pokrętko programatora
- S. – lampka kontrolna - pralka załączona
- T. – pokrętko termostatu

## UŻYTKOWANIE PRAŁKI

**Uwaga! Przed rozpoczęciem pierwszego prania, prosimy o dokonanie tzw. prania wstępnego na pusto (bez wsadu). Operacja ta pozwala na sprawdzenie funkcjonowania urządzenia oraz na oczyszczenie bębna.**

### Uwagi i zalecenia ważne przed rozpoczęciem prania:

- Prosimy o skontrolowanie podłączenie hydraulicznego: czy zawór wody jest otwarty, czy rura odprowadzająca wodę jest założona prawidłowo (patrz rozdział o montażu oraz rys. 4 - 7),
- Prosimy skontrolować, czy pokrętko programatora jest ustawione na pozycję STOP,
- Suchymi rękoma podłączyć urządzenie do sieci zasilającej,
- Podzielić białiznę w zależności od rodzaju tkaniny, prosimy o skontrolowanie etykiet na białiznie,
- Przed załadowanie białizny, prosimy skontrolować czy:
  - a. kieszenie ubrań przeznaczonych do prania są puste,
  - b. plamy zostały wstępnie usunięte
  - c. białizna nie jest podarta,
  - d. zamki błyskawiczne są zamknięte.

### Cykl prania

(śledząc poniższe operacje, pralka uruchomi ustawiony program)

1. Otworzyć bęben pralki
2. Załadować wsad przeznaczony do prania, zamknąć bęben  
**Uwaga! nie wolno przeładowywać urządzenia. Nie zalecamy prać w pralce tkanin wchłaniających zbyt dużo wody, np. dywaniki.**
3. Wsypać proszek do odpowiedniego podajnika, włączyć płyn zmiękczający. Należy używać proszki przeznaczone do prania w pralkach automatycznych (patrz rozdział : Użytkowanie detergentów)
4. Zamknąć pojemniki na detergenty  
**UWAGA! Nie wolno otwierać przedziału z pojemnikami na detergenty podczas cyklu prania.**
5. Wybrać i ustawić odpowiedni program oraz temperaturę prania za pomocą odpowiednich pokręteł.  
**Uwaga! Nie wolno przekręcać pokrętkła programatora w lewo. W przypadku, gdy podczas ustawiania programu, przekręcicie Państwo pokrętko programatora poza pozycję wybranego programu nie należy cofać pokrętkła. Prosimy przekręcić pokrętko aż do pozycji stop, po czym ustawić na nowo wybrany program.**
6. Wcisnąć przyciski wybranych funkcji.
7. Aby uruchomić urządzenie, należy pociągnąć do siebie pokrętko programatora 9 jeśli urządzenie jest wyposażone w przycisk ON / OFF wcisnąć przycisk w celu uruchomienia urządzenia). Dioda kontrolna zapali się.

**Po zakończeniu cyklu prania, urządzenie zatrzyma się na jednej z pozycji STOP programatora:**

1. Wyłączyć urządzenie wciskając pokrętko programatora (lub przycisk ON/OFF),
2. Wyjąć upraną białiznę,
3. Suchymi rękoma odłączyć urządzenie od sieci zasilającej.
4. Zamknąć dopływ wody.

## DODATKOWE FUNCKJE (dostępne w zależności od modelu)

- **ON / OFF:** niezbędna aby uruchomić urządzenie. Pociągnąć do siebie pokrętko programatora ( jeżeli urządzenie zostało wyposażone w przycisk on/off - wcisnąć przycisk. Dioda kontrolna zapali się.
  - **Przycisk ograniczenia temperatury:** wciskając przycisk można obniżyć temperaturę prania do 60 stopni w przypadku gdy pokrętko regulacji temperatury zostało ustawione na wyższą wartość.
  - **Przycisk prania na zimno:** wciśnięcie przycisku powoduje wyłączenie grzałki. Uruchamia się cykl prania w zimnej wodzie.
  - **Przycisk WODA STOP:** Wciśnięcie przycisku powoduje automatyczne zatrzymanie się pralki po ostatnim płukaniu przed odprowadzeniem wody. W takim przypadku bielizna pozostawiona w bębnie nie pogniecie się. Funkcja dostępna tylko w programach prania tkanin syntetycznych i wełny.
  - **Przycisk zatrzymania wirówki:** Wciskając ten przycisk, pralka uruchomi cykl prania bez wirowania.
  - **Przycisk prania ekonomicznego:** Wciskając ten przycisk można uzyskać obniżenie zużycia energii oraz wody. Tylko w przypadku, gdy wsad przeznaczony do prania jest mniejszy niż 3 kg.
  - **Przycisk dodatkowego płukania:** Urządzenie zostało tak skonstruowane, aby ograniczyć do minimum zużycie wody; zazwyczaj wystarczają trzy płukania w cyklu prania. W rejonach o wodzie bardzo miękkiej lub w przypadku alergików przydaje się dodatkowe, czwarte płukanie. Urządzenie zostało wyposażone w specjalny przycisk uruchamiający dodatkowe, czwarte płukanie.
  - **Przycisk regulacji obrotów 550/MAX:** Aby regulować obroty wirówki z minimalnej wartości do maksymalnej wartości obrotów, należy wcisnąć przycisk 550/Max ( wartość maksymalna obrotów wirówki zmienia się w zależności od modelu ). Jeżeli urządzenie zostało wyposażone w pokrętko regulacji obrotów, należy regulować za pomocą pokrętkła.
- Uwaga! Funkcja dostępna tylko i wyłącznie w programach prania intensywnego. W programach prania tkanin delikatnych lub wełny, niezależnie od pozycji regulatora obrotów, szybkość obrotów wirówki jest zawsze minimalna, czyli 550 obr./min.**
- **Regulacja temperatury:** Dzięki regulatorowi temperatury można ustawiać wybraną temperaturę prania. Regulacji dokonuje się przekręcając pokrętko regulacji temperatury w prawo, aż do wybranej wartości. Tabela programów przedstawia prawidłową skalę temperatur prania.













### Ważne:

**Zmiana lub wybór programów lub wyżej wymienionych funkcji może być dokonany tylko i wyłącznie na wyłączonym urządzeniu - programator na pozycji STOP lub przycisk ON/OFF wyłączony.**







# TABELE PROGRAMÓW

## A433 - A533 - A633

### PROGRAMY ENERGETYCZNE DO TKANIN ODPORNÝCH

Pokrętko (P)*	Pokrętko (T)**	Tkanina	Symbol na etykiecie	Przykłady i stopień zabrudzenia	Ilość w Kg	Przegrody pojemnika do wykorzystania	Opis programu	Użycie dodatkowych przycisków			
											
1	90°	Bawełna, len, płótno z konopi		Prześcieradła, obrusy o trwałych kolorach i białe, ręczniki, bielizna osobista; bardzo zabrudzone	Do 3,5		Pranie wstępne ~40°C, pranie zasadnicze, płukanie, zmiękczanie, odprowadzenie wody i odwirowanie końcowe	—	Do wyboru	Do wyboru	Do wyboru
2	90°	Bawełna, len, płótno z konopi		Prześcieradła, obrusy o trwałych kolorach i białe, ręczniki, bielizna osobista; bardzo zabrudzone	Do 3,5		Pranie zasadnicze, płukanie, zmiękczanie, odprowadzenie wody i odwirowanie końcowe	—	Do wyboru	Do wyboru	Do wyboru
3	60°	Bawełna, len, tkaniny odporne mieszane		Bielizna kolorowa, koszule, szlafroki, bielizna osobista, prześcieradła, średnio zabrudzone	Do 3,5		Pranie zasadnicze, płukanie, zmiękczanie, odprowadzenie wody i odwirowanie końcowe	—	Do wyboru	Do wyboru	Do wyboru
4	40°	Bawełna, tkaniny delikatne mieszane		Prześcieradła, obrusy o trwałych kolorach i białe, ręczniki, bielizna osobista; lekko zabrudzone	Do 3,5		Pranie zasadnicze, płukanie, zmiękczanie, odprowadzenie wody i odwirowanie końcowe	—	Do wyboru	Do wyboru	Do wyboru

### PROGRAMY POMOCNICZE DO TKANIN ODPORNÝCH













Pokrętko (P)*	Pokrętko (T)**	Tkanina	Przykłady i stopień zabrudzenia	Ilość w Kg	Przegrody pojemnika do wykorzystania	Opis programu	Użycie dodatkowych przycisków			
										
5	Do-wolna pozycja	Bawełna, len, płótno z konopi i tkaniny odporne mieszane	Płukanie energetyczne	Do 3,5		płukanie, zmiękczanie, odprowadzenie wody i odwirowanie końcowe	—	Do wyboru	Do wyboru	Do wyboru
6	Do-wolna pozycja	Bawełna, len, płótno z konopi i tkaniny odporne mieszane	Krochmalenie, środek zapachowy, zmiękczanie	Do 3,5		płukanie, zmiękczanie, odprowadzenie wody i odwirowanie końcowe	—	Do wyboru	—	—
7	Do-wolna pozycja	Bawełna, len, płótno z konopi i tkaniny odporne mieszane	Odwieranie energetyczne	Do 3,5	—	Odprowadzenie wody i odwirowanie końcowe	—	Do wyboru	—	—

\* Pozycja Pokrętko Programatora \*\* Pozycja Pokrętko Regulowanego Termostatu







## TABELE PROGRAMÓW

### A433 - A533 - A633

#### PROGRAMY DELIKATNE DO TKANIN SYNTETYCZNYCH I MIESZANYCH

Pokrętko (P)*	Pokrętko (T)**	Tkanina	Symbol na etykiecie	Przykłady i stopień zabrudzenia	Ilość w Kg	Przegrody pojemnika do wykorzystania	Opis programu	Użycie dodatkowych przycisków			
											
8	60°	Tkaniny mieszane odporne		Koszule, prześcieradła, odzież niemowlęca, pieluchy, bardzo zabrudzone	Do 1,5		Pranie wstępne ~40°C, pranie, płukanie, zmiekczenie, odprowadzenie wody i odwirowanie z małą prędkością.	Zalecane	Zalecane	Do wyboru	—
9	60°	Tkaniny mieszane odporne		Koszule, prześcieradła, odzież niemowlęca, pieluchy, średnio zabrudzone	Do 1,5		Pranie, płukanie, zmiekczenie, odprowadzenie wody i odwirowanie z małą prędkością.	Zalecane	Zalecane	Do wyboru	—
10	40°	Tkaniny syntetyczne (nylon, perlon) zmieszane z bawełną		Koszule, prześcieradła, odzież niemowlęca, pieluchy, lekko zabrudzone	Do 1,5		Pranie, płukanie, zmiekczenie, odprowadzenie wody i odwirowanie z małą prędkością.	Zalecane	Zalecane	Do wyboru	—
11	35°	Bielizna lniana		Wełna nadająca się do prania w pralce	Do 1		Pranie, płukanie, zmiekczenie, odprowadzenie wody i odwirowanie z małą prędkością.	Zalecane	Zalecane	Do wyboru	—

#### PROGRAMY POMOCNICZE DO TKANIN SYNTETYCZNYCH I MIESZANYCH

Pokrętko (P)*	Pokrętko (T)**	Tkanina	Przykłady i stopień zabrudzenia	Ilość w Kg	Przegrody pojemnika do wykorzystania	Opis programu	Użycie dodatkowych przycisków			
										
12	Do-wolna pozycja	Tkaniny mieszane, syntetyczne delikatne	Płukanie delikatne	Do 1,5		płukanie, zmiekczenie, odprowadzenie wody i odwirowanie końcowe	Zalecane	Zalecane	Do wyboru	—
13	Do-wolna pozycja	Tkaniny mieszane, syntetyczne delikatne	Krochmalenie, środek zapachowy, zmiekczenie. Odwirowanie delikatne	Do 1,5		płukanie, zmiekczenie, odprowadzenie wody i odwirowanie końcowe	Zalecane	Zalecane	—	—
14	Do-wolna pozycja	Tkaniny mieszane, syntetyczne delikatne	Odwirowanie delikatne	Do 1,5	—	Odprowadzenie wody i odwirowanie końcowe	—	Zalecane	—	—

\* Pozycja Pokrętko Programatora    \*\* Pozycja Pokrętko Regulowanego Termostatu

## TABELA PROGRAMÓW

### A833 - A1033

#### PROGRAMY PRANIA INTENSYWNEGO

Ustawienie programatora Rodzaj programu	poz.	Max załad. Kg	Ustawienia						Komory dozownika			Opis cyklu prania
			°C					I	II			
<b>Pranie wstępne BIO</b> materiały trwałe silnie zabrudzone (biała pościel i trwałe kolory)	<b>1</b>	3,5	<b>90</b>	<b>W</b>	-	<b>W</b>	<b>W</b>	<b>W</b>	<b>+</b>	<b>+</b>	<b>+</b>	Pranie wstępne i zasadnicze, płukania, w tym jedno specjalne z wybielaczem lub środkiem zmiękczającym, odwirowanie pośrednie i końcowe
<b>Pranie zasadnicze</b> tkaniny trwałe białe i kolorowe silnie i średnio zabrudzone	<b>2<sup>#</sup></b>	3,5	<b>90</b> <b>60</b>	<b>W</b>	-	<b>W</b>	<b>W</b>	<b>W</b>	-	<b>+</b>	<b>+</b>	Pranie zasadnicze, płukania i odwirowanie jak wyżej
<b>Pranie zasadnicze</b> tkaniny kolorowe o trwałych kolorach średnio zabrudzone	<b>3</b>	3,5	<b>60</b> <b>40</b>	<b>W</b>	-	<b>W</b>	<b>W</b>	<b>W</b>	-	<b>+</b>	<b>+</b>	Pranie zasadnicze, płukania i odwirowanie jak wyżej
<b>Pranie zasadnicze krótkie</b>	<b>4</b>	3,5	<b>40</b>	<b>W</b>	-	<b>W</b>	<b>W</b>	<b>W</b>	-	<b>+</b>	<b>+</b>	Krótkie pranie zasadnicze, płukania i odwirowanie jak wyżej
<b>Płukania</b>	<b>5</b>	3,5	-	<b>W</b>	-	<b>W</b>	<b>W</b>	<b>W</b>	-	-	<b>+</b>	Płukania, w tym jedno specjalne z wybielaczem lub środkiem zmiękczającym, odwirowanie jak wyżej
<b>Płukanie specjalne</b>	<b>6</b>	3,5	-	-	-	<b>W</b>	<b>W</b>	<b>W</b>	-	-	<b>+</b>	Płukanie ze środkiem zmiękczającym lub zapachowym, krochmalem itp., odwirowanie jak wyżej
<b>Odwirowanie</b>	<b>7</b>	3,5	-	-	-	<b>W</b>	<b>W</b>	<b>W</b>	-	-	-	Odwirowanie końcowe





#### PROGRAMY PRANIA DELIKATNEGO

Ustawienie programatora Rodzaj programu	poz.	Max załad. Kg	Ustawienia						Komory dozownika			Opis cyklu prania
			°C					I	II			
<b>Pranie wstępne</b> mocno zabrudzone tkaniny syntetyczne	<b>8</b>	1,5	<b>60</b> <b>40</b>	-	<b>W</b>	<b>W</b>	<b>W</b>	-	<b>+</b>	<b>+</b>	<b>+</b>	
<b>Pranie zasadnicze</b> tkaniny syntetyczne średnio zabrudzone	<b>9</b>	1,5	<b>60</b> <b>40</b>	-	<b>W</b>	<b>W</b>	<b>W</b>	-	-	<b>+</b>	<b>+</b>	Pranie zasadnicze, płukania i odwirowanie jak wyżej
<b>Pranie zasadnicze</b> tkaniny syntetyczne delikatne mało brudne	<b>10</b>	1,5	<b>40</b>	-	<b>W</b>	-	<b>W</b>	-	-	<b>+</b>	<b>+</b>	Krótkie pranie zasadnicze, płukania i odwirowanie jak wyżej; Krótkie pranie zasadnicze, płukania i odwirowanie jak wyżej
<b>Płukania</b>	<b>11</b>	1,5	-	-	<b>W</b>	-	<b>W</b>	-	-	-	<b>+</b>	Płukania, w tym jedno specjalne ze środkiem zmiękczającym odwirowanie jak wyżej
<b>Płukanie specjalne</b>	<b>12</b>	1,5	-	-	<b>W</b>	-	<b>W</b>	-	-	-	<b>+</b>	Płukanie ze środkiem zmiękczającym lub zapachowym, itp., odwirowanie jak wyżej
<b>Odwirowanie</b>	<b>13</b>	1,5	-	-	-	-	-	-	-	-	-	Odwirowanie końcowe

## TABELE PROGRAMÓW

### A833 - A1033

#### PROGRAMY PRANIA WEINY

Ustawienie programatora Rodzaj programu	poz.	Max załad. Kg	Ustawienia						Komory dozownika			Opis cyklu prania
			C°					I	II			
Pranie zasadnicze	14	1,0	35	-	W	-	W	-	-	+	+	Pranie zasadnicze, płukania, w tym jedno specjalne ze środkiem zmiękczającym odwirowanie
Płukanie specjalne	15	1,0	-	-	W	-	W	-	-	-	+	Płukanie ze środkiem zmiękczającym lub zapachowym, itp., odwirowanie
Odprowadzenie wody / Odwirowanie	16	1,0	-	-	-	-	-	-	-	-	-	Odprowadzenie wody, odwirowanie końcowe

**W** - możliwość wyboru (włączyć lub nie)

- - brak możliwości włączenia (nie reaguje)

+

# Program odniesienia przy klasyfikacji energetycznej zgodny z normą EN 60456/A 11

## STOSOWANIE ŚRODKÓW PIORĄCYCH

Pralka wyposażona jest w trójkomorowy zasobnik środków piorących [rys. 10]. Na maskownicy zasobnika znajduje się opis programów.

- I zasobnik na proszek do prania wstępnego lub do namaczania (1)
- II zasobnik na proszek do prania zasadniczego (2)
- ☼ zasobnik na płyn do płukania, substancje zapachowe, krochmal lub środek wybielający (3)

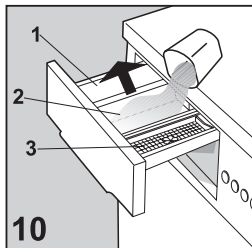

W miejscach występowania twardej wody, razem ze środkami piorącymi należy stosować **środki zmiękczające** wodę, co zwiększy efektywność i poprawi jakość prania chroniąc zarazem elementy pralki przed osadzaniem się kamienia. Środek zmiękczający umieszcza się razem ze środkiem piorącym w środkowym zasobniku (2).

**WAŻNE: Do prania stosować wyłącznie proszki lub płyny przeznaczone do prania w pralkach automatycznych. Mają one mniejszy stopień pianienia.**

Środki piorące stosować w ilości zgodnej z zaleceniami producenta zamieszczonymi na opakowaniu.

Zbyt duże ilości środków piorących może spowodować silne pianienie oraz wpłynąć negatywnie na rezultat prania.

Ilości zbyt małe mogą spowodować niezadowolający efekt prania.

## KONSERWACJA

Pralka została zaprojektowana w sposób zmniejszający do minimum konieczność dokonywania czynności konserwacyjnych w czasie jej eksploatacji. Pamiętać jednak należy o jej regularnym czyszczeniu.

Przed rozpoczęciem czyszczenia należy upewnić się czy urządzenie zostało odłączone od sieci elektrycznej, oraz czy został odcięty dopływ wody.

**UWAGA !! Urządzenia nie należy czyścić środkami chemicznymi a jedynie wilgotną, lekko namydloną ściereczką.**

### Czyszczenie pralki

Obudowę zewnętrzną oraz części gumowe pralki należy przecierać miękką wilgotną ściereczką. Nie stosować produktów ściernych, benzyny i innych rozpuszczalników.

Po zakończeniu prania pozostawić na krótko otwarte drzwiczki pralki, aby mogły wysuszyć się jej części gumowe.

Należy systematycznie myć zasobnik na detergenty. W tym celu wyjąć zasobnik, optukać pod bieżącą wodą i zamontować ponownie.

### Czyszczenie filtra

**UWAGA !! Przed rozpoczęciem niżej wymienionych czynności należy upewnić się czy pralka jest opróżniona. Nie wyjmować filtra w czasie pracy pralki lub gdy jest ona napełniona wodą.**

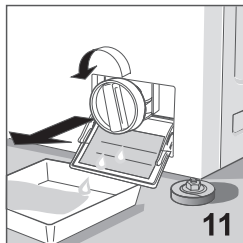

Podłożyć pod filtr ściereczkę lub podstawić płaską miseczkę, do której spłynie woda pozostająca w filtrze. Otworzyć kłapkę, odkręcić i wyciągnąć filtr obracając przeciwnie do ruchu wskazówek zegara [rys. 11].

Filtr należy czyścić okresowo.

Optukać filtr pod bieżącą wodą i usunąć wszystkie pozostałości.

Wstawić filtr i zamontować go przez obrót w prawo upewniając się czy został szczelnie zamknięty.



## DIAGNOSTYKA WADLIWEJ PRACY URZĄDZENIA

W przypadku wadliwej pracy urządzenia, przed wezwaniem autoryzowanego serwisu należy sprawdzić czy nie wynika ona z jednej z opisanych niżej przyczyn. Nieuzasadnione wezwanie specjalistów sprawi, że trzeba będzie zapłacić za ich usługę, nawet gdy pralka posiada ważną gwarancję.

### **Pralka nie działa (kontrolka nie świeci się)**

- upewnić się czy:
  - 1) jest napięcie w sieci
  - 2) wtyczka jest prawidłowo włączona
  - 3) pokrętko programatora jest wyciągnięte, lub też przycisk zatrzymania został wciśnięty
  - 4) pokrywa górna pralki jest dobrze zamknięta

### **Pralka nie działa (kontrolka świeci się)**

- upewnić się czy:
  - 1) pokrętko programatora znajduje się na wybranym programie
  - 2) zajrzeć do instrukcji pod hasło „Pralka nie pobiera wody”

### **Pralka nie pobiera wody**

- sprawdzić czy:
  - 1) jest woda w instalacji hydraulicznej
  - 2) kurek kranu doprowadzającego wodę jest odkręcony
  - 3) wąż nie jest zgięty
  - 4) filtr nie jest zanieczyszczony. W razie potrzeby oczyścić go wyłączając urządzenie z sieci
  - 5) w zasobniku nie znajdują się skamieniałe grudki proszku

### **Pralka bez przerwy pobiera i odprowadza wodę**

- sprawdzić czy:
  - 1) wąż spustowy jest na odpowiedniej wysokości (60-90 cm)
  - 2) koniec węża spustowego nie jest zanurzony w wodzie

### **Pralka nie odprowadza wody i nie odwirowuje**

- sprawdzić czy:
  - 1) nasadka węża spustowego jest dobrze nałożona.
  - 2) wąż spustowy nie jest zgięty
  - 3) filtr odpływu nie jest zatkany
  - 4) nie została wybrana funkcja eliminująca odwirowywanie

- 5) nie została wybrana funkcja zatrzymania wody w bębnie

### **Pralka wibruje i hałasuje**

- upewnić się czy:
  - 1) wszystkie zabezpieczenia transportowe zostały usunięte - porównaj strona 3.
  - 2) pralka jest wypoziomowana
  - 3) duże części bielizny jak prześcieradła, obrusy itp. są rozwinięte

### **Drzwiczki nie otwierają się**

- 1) należy odczekać 1 minutę po zakończeniu prania

### **Bielizna nie jest dostatecznie odwirowana**

- upewnić się czy:
  - 1) bielizna była rozłożona równomiernie w bębnie
  - 2) została wybrana odpowiednia szybkość wirowania

### **Pralka zatrzymuje się podczas prania**

- upewnić się czy:
  - 1) nie brakuje prądu w sieci

### **Pozostają zbyt duże ilości proszku w zasobniku**

- upewnić się czy:
  - 1) kurek kranu doprowadzającego wodę jest odkręcony
  - 2) filtr usytuowany pomiędzy kranem a wężem dopływowym jest czysty

### **Po praniu bielizna nie jest czysta**

- upewnić się czy:
  - 1) bęben nie został przeladowany
  - 2) użyto odpowiedniej ilości detergentu
  - 3) został wybrany odpowiedni program prania

### **Bielizna się skurczyła bądź odbarwiła**

- upewnić się czy:
  - 1) został wybrany odpowiedni program prania
  - 2) została ustawiona odpowiednia temperatura prania

Jeżeli po wykonaniu opisanych na poprzedniej stronie czynności, urządzenie wciąż nie funkcjonuje prawidłowo, usterkę należy zgłosić w najbliższym autoryzowanym punkcie serwisowym.

Przy zgłoszeniu uprzejmie prosimy Państwa o podanie modelu, numeru fabrycznego oraz rodzaju usterki. Dane dotyczące urządzenia są zamieszczone na tabliczce znamionowej umieszczonej na drzwiczkach filtra.

Informacje te pozwolą pracownikowi serwisu zaopatrzyć się w odpowiednie części zamienne i w konsekwencji zapewnią dokonanie szybkiej i skutecznej naprawy. Radzimy, aby zawsze pod ręką mieli Państwo zapisane następujące dane:

**MODEL:** .....

**NUMER FABRYCZNY:** .....

**DATA ZAKUPU:** .....

## **DANE TECHNICZNE**

### **WYMIARY**

- szerokość	- 59,0 cm
- wysokość	- 84,5 cm
- głębokość	- 33,0 cm

**Napięcie zasilania elektrycznego** patrz tabliczka znamionowa

**Całkowite zapotrzebowanie mocy** patrz tabliczka znamionowa

**Sieciowy wyłącznik p.porażeniowy** patrz tabliczka znamionowa

**Ciśnienie wody** min. 0,05 MPa – maks. 1 MPa

### **Zalecany wsad maksymalny podczas prania**

3,5 kg – bawełna, len
1,5 kg – tkaniny syntetyczne i delikatne
1 kg – wełna

**PRODUCENT NIE PONOSI ODPOWIEDZIALNOŚCI**

**ZA EWENTUALNE WYPADKI WYNIKŁE Z NIEPRZESTRZEGANIA PRZEPISÓW BEZPIECZEŃSTWA ORAZ INSTRUKCJI OBSŁUGI**

Děkujeme Vám, že jste si vybrala naši pračku.

Zdvořile Vás žádáme, abyste si pečlivě pročtla instrukce pro užívání před tím, než pračku připojíte a než ji začnete používat.. Znalost principů a funkce Vám garantuje správné a bezpečné užívání tohoto zařízení. Uživatelský návod obsahuje celou řadu informací, jejichž znalost je užitečná z hlediska provozu; kromě toho obsahují tyto instrukce technické údaje a podrobnosti o pračce, které Vám pomohou k tomu, abyste ji využívala co neúčelněji.

V případě, že pračku prodáte, nebo ji přenecháte jiné osobě, nesmíte zapomenout předat novému uživateli také tuto uživatelskou příručku.



## Obsah

● POZNÁMKY A RADY PRO UŽIVATELE	2
● PŘÍPRAVA PRAČKY K PROVOZU	3
- Jak pračku vybalit a uvolnit ochrany	3
- Jak pračku opět zabalit	3
- Instalace a vyrovnání pračky	4
- Připojení vody	4
- Připojení elektřiny	5
● JAK ODSTRANIT NĚKTERÉ TYPY SKVRN	5
● MEZINÁRODNÍ SYMBOLY PRO OŠETŘENÍ TEXTILNÍCH VÝROBKŮ	6
● POPIS PRAČKY - OVLÁDACÍ PANEL	7
● POUŽITÍ PRAČKY	8
● DOPLŇKOVÉ FUNKCE	9
● TABULKY PROGRAMŮ	10-13
● POUŽITÍ PRACÍCH PROSTŘEDKŮ	14
● ÚDRŽBA	14
- Čištění pračky	14
- Čištění filtru	14
● ŘEŠENÍ PROBLÉMŮ	15
● TECHNICKÉ ÚDAJE	16

## POZNÁMKY A RADY PRO UŽIVATELE

- \* Pračka je určena výhradně pro použití v domácnosti.
- \* Jakákoliv změna nebo jen pokus o změnu zařízení mohou být pro uživatele nebezpečné a mohou také způsobit poškození pračky.
- \* Vzhledem k tomu, že váha pračky je značná, je při jejím přemísťování nutno dodržovat speciální normy bezpečnosti.
- \* Je zakázáno, aby pračku obsluhovaly děti bez dozoru dospělé osoby.
- \* Všechny úpravy na připojení vody a elektřiny musí provádět oprávněný technik.
- \* Po instalaci stroje proveďte to, že pračka nebyla umístěna na kabel elektrického připojení.
- \* Před aktivací pračky vyjměte z vnitřní části obalu zajištění, které sloužilo při dopravě (ochranné šrouby). Pokud byste tuto operaci neprovedli, vzniká riziko vážného poškození jak stroje tak Vašeho bytu.
- \* Pokud bude toto prací zařízení umístěno na podlaže kryté kobercem, je třeba se ujistit o tom, že mezi pračkou a podlahou volně cirkuluje vzduch.
- \* Pračka musí být připojena na elektrickou síť s uzemněním, které odpovídá normám bezpečnosti.
- \* Na konci každého praní je potřeba odpojit ekletickou zástrčku pračky a uzavřít ventil přívodu vody.
- \* Zástrčku nezasouvejte ani nevytahujte z elektrické zásuvky když máte mokré ruce.
- \* Pračka nesmí být přetěžována.
- \* V pračce pereme výhradně tkaniny, které jsou k praní v pračce určeny. V případě pochybností se můžeme podívat na údaje výrobce, které jsou uvedeny na etiketách ošacení (viz «Symboly pro ošetření textilních výrobků» str. 6).
- \* Dříve než prádlo do pračky vložíme, je nutno zkontrolovat zda byly vyprázdněny všechny kapsy. Tvrdé a špičaté předměty, jako například mince, špendlíky, hřebíky, šrouby nebo kamínky by mohly způsobit vážná poškození.
- \* V pračce nelze prát prádlo, které bylo znečištěno látkami s obsahem benzínu. V případě, že jsme skvrny uvedeného typu odstranili prchavými látkami, musíme před vložením šatstva do pračky vyčkat až se tyto čisticí látky úplně odpaří z povrchu tkanin.
- \* Pračku nelze otevřít před uplynutím jedné minuty od ukončení cyklu praní, nebo minutu po vypnutí pracího stroje.
- \* Po vyprání koberců, přehozů nebo jiných tkanin s dlouhými vlákny nesmíme zapomenout prohlédnout filtr a v případě potřeby jej vyčistit.
- \* Před dlouhou a předpokládanou nepřítomností doma nebo v případě dlouhodobého odstavení pračky je nezbytné vytáhnout zástrčku ze zásuvky a uzavřít přírodní kohoutek vody. Vhodné je také nechat dvířka pračky pootevřená, aby byl provětráván její vnitřek.
- \* Pračku nevystavujeme působení atmosférických vlivů.
- \* Opravy na pracím stroji se nikdy nepokoušíme provádět sami, protože, pokud jsou prováděny nevyškoleným personálem mohou tyto zásahy způsobit vážná poškození a zbavují uživatele nároku na garanční opravu.
- \* Opravy pracího zařízení mohou provádět výhradně osoby pověřené servisními středisky. Při opravách musí být používány pouze originální náhradní díly.

## INSTALACE (závisle na typu)

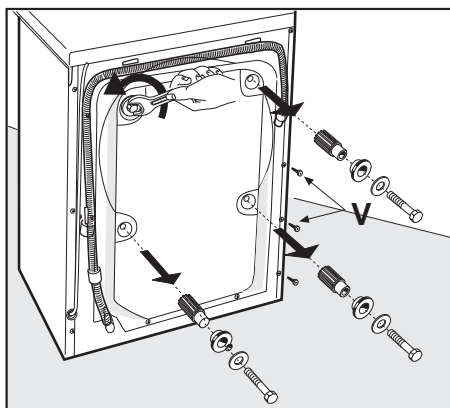

Kvůli přepravě jsou všechny volné části na zadní straně pračky uchyceny 4 rozpěrkami a šrouby. Před instalací tyto rozpěrky odstraňte a uschovejte je pro případ další přepravy.

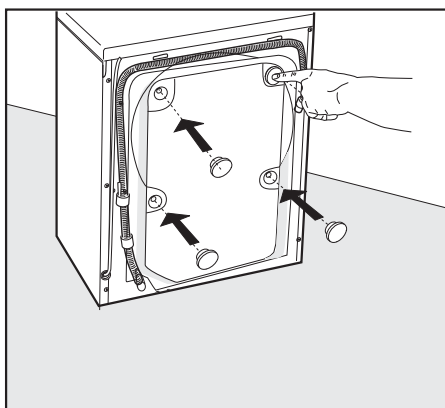

Otvory uzavřete krytkami, které naleznete v sáčku s dokumenty. Pokud rozpěrky zůstanou uvnitř pračky, uvolněte zadní stěnu, odstraňte je a stěnu namontujte zpět.

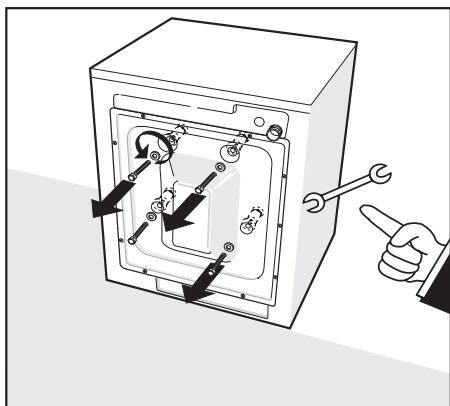

Kvůli přepravě jsou všechny volné části na zadní straně pračky uchyceny 4 rozpěrkami se šrouby. Před instalací pračky odstraňte šrouby pomocí klíče.

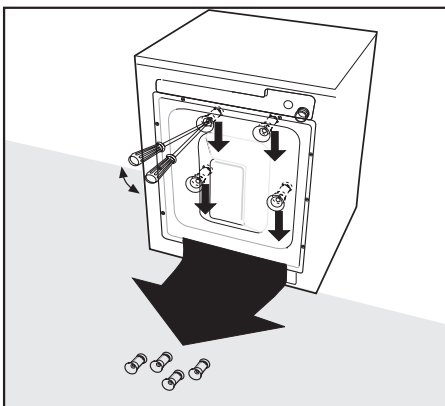

Pomocí šroubováku odstraňte z otvorů, tak jak je znázorněno na obrázku, plastové rozpěrky. Pokud rozpěrky zůstanou uvnitř pračky, uvolněte zadní stěnu, odstraňte je a stěnu namontujte zpět.

## Instalace a vyrovnaní pračky

Po vybrání místa vhodného pro umístění vyrovnáme pračku spolehlivě do roviny pomocí nastavitelných nožek [Obr. 3]. Zvláštní pozornost je třeba věnovat volbě umístění, vyrovnaní pračky do váhy a zajištění kontramatic.

V případě, že by vyrovnaní nebylo provedeno správně, bude pračka nestabilní a její provoz bude hlučný; nestabilita by mohla způsobit poškození.

V případě, že pračka bude umístěna na koberci, je třeba se přesvědčit o tom, že mezi pračkou a podlahou volně cirkuluje vzduch.

Nedoporučuje se instalace pračky do místností, kde by teplota mohla klesnout pod 0°C.

## Připojení vody

- Tlak ve vodní síti musí být v rozmezí mezi 0,05 - 1,00 MPa (0,5 - 10 bar.)
- Před připojením otevřeme kohoutek a necháme odtéci určité množství vody, abychom tak z potrubí odstranili nečistoty jako je písek nebo rez (tato operace je zvláště důležitá pokud pračka byla dlouhou dobu mimo provoz, nebo pokud je připojována na nové vodovodní potrubí).
- Přírodní hadice vody musí být připojena a přípoj studené vody ústím opatřeným závitem 3/4».
- Mezi kohoutek a hadici vložíme filtr těsnění, který je součástí dodávky a potom rukou pevně přitáhneme [obr. 4].
- Na druhý konec přírodní hadice dáme těsnění a přišroubujeme je k pračce [obr. 5].
- V průběhu praní musí být připojení přivádějící vodu úplně otevřeno.
- Hadice pro odpadní vodu musí být ve výšce mezi 60 e 90 cm (obr. 6).
- Pokud je vypouštění vody upraveno přímo do odpadního potrubí, musí být volný konec hadicez pračky vsunut do potrubního vedení, jehož vnitřní průměr není menší než 40 mm.
- Je důležité, aby odpadní hadice stroje nebyla na odpadní potrubí připojena hermeticky, aby nedocházelo k naplnění sifonu vzduchem a následně pak k přetečení vody.
- V případě, že voda bude muset být vypouštěna do umyvadla či do jiného vypouštěcího místa, bude nutné posílit volný konec hadice v bodě ohybu příslušným háčkem, který patří k výbavě pračky. Takže, hadici musíme umístit na okraj umyvadla a háček uchytit takovým způsobem, aby hadice nespadla [obr. 7]. Umyvadlo musí mít čistý odpad, aby voda mohla volně odtékat.

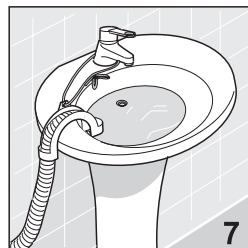
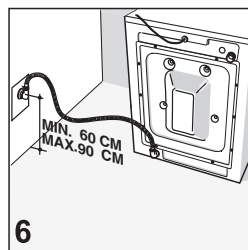
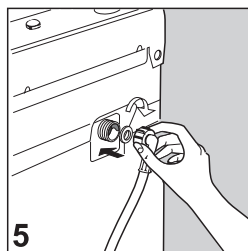
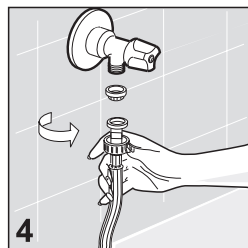

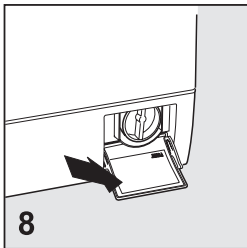

## Připojení elektřiny

- Ověřit, že elektrické napětí uvedené v technických údajích na štítku, který je umístěn na vnitřní straně dvířek filtru, odpovídá napětí elektrické sítě [obr. 8].
- Ochranný bezpečnostní vypínač, elektrické kabely a zásuvka sítě musejí mít takové parametry, aby umožnily maximální zatížení udané na štítku.
- Síťová zásuvka, na kterou je pračka připojena musí být opatřena uzemněním. V opačném případě odmítá výrobce jakoukoliv odpovědnost za eventuální úrazy [obr. 9].
- Pokud zásuvka, do níž je zástrčka vsunuta není funkční nebo vhodná, musí být vyměněna kvalifikovaným elektrikářem.
- Je zakázáno připojovat pračku na síť přes nepřímé prvky, jako jsou prodlužovací kabely nebo rozdvojky.
- V průběhu údržbářských prací musí být zástrčka pračky odpojena od zdroje elektrické energie.
- Zástrčky nezasouváme ani nevysouváme když máme mokré ruce.
- Je-li přívodní kabel poškozený musí být vyměněn technickým servisem
- Spotřebič umístíte takovým způsobem, abyste snadno dosáhli na zástrčku přívodního kabelu.

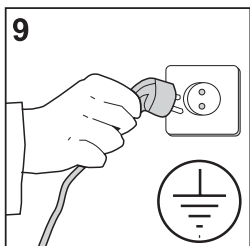

## JAK ODSTRANIT NĚKTERÉ TYPY SKVRN

Existují některé typy skvrn, které nelze z oděvů odstranit pouhým vypráním v pračce. Dříve než začneme čistit ručně skvrny jakéhokoliv druhu, je třeba provést zkoušku na málo viditelné části oděvu, přitom začínáme od okraje skvrny a postupujeme směrem k jejímu středu, abychom se vyhnuli vzniku světlejších míst. V následujícím textu uvádíme různé metody odstraňování skvrn.





























- **VOSK:** Vosk oškrabeme zakulacenou špičkou, abychom tkaninu nepoškodili, potom tkaninu uložíme mezi dva listy savého papíru a přes skvrnu přejedeme horkou žehličkou
- **PROPISOVACÍ TUŽKY A KULIČKOVÁ PÉRA:** očistit měkkou hadrou namočenou do etylalkoholu. Dáváme pozor, abychom skvrnu nerozšířili.
- **ZAVLHLOST PLÍSEŇ:** pokud tkanina dobře snáší použití bělicího louhu, provést cyklus praní s přidáním louhu do příslušné vaničky (viz tabulku programů). V opačném případě namočit zašpiněnou část 10% roztokem peroxidu vodíku a nechat působit 10 až 15 minut.
- **MÍSTA LEHCE POPÁLENÁ ŽEHLIČKOU:** aplikovat informace pro plíseň a vlhkost.
- **REZ:** použít čistící prostředky na odstranění skvrn rezu a dodržovat instrukce, které výrobce uvádí na balení.
- **ŽÝKACÍ GUMA:** přejet přes tkaninu ledem, vydrhnout a potom přetřít bavlněnou hadrou namočenou v acetonu.
- **LAK:** lak nechat uschnout. Zašpiněnou část přetřít ředidlem, které je uvedeno na balení

laku (např. voda, terpentýnová silice, apod.), namydlit a potom vymáchat.

- **RTĚNKA NA RTY:** skvrny na bavlně nebo na vlně se odstraňují hadříkem namočeným v eteru, na hedvábí se používá trichloretylén.
- **LAK NA NEHTY:** na poskvrněnou tkaninu položíme savý papír a po zvlhčení zadní strany tkaniny acetonem, často vyměňujeme savý papír položený na tkaninu. Tímto způsobem postupujeme tak dlouho, až se nám skvrnu podaří odstranit..
- **OLEJOVÝ KAL NEBO DEHET:** skvrnu potřeme trochou čerstvého másla, necháme odležet a potom omyjeme látkou s terpentýnovou silicí.
- **TRÁVA:** jemně namydlit, aplikovat rozředěné bělidlo. U vlněných tkanin můžeme dosáhnout dobrých výsledků také s 90%ním alkoholem.
- **KREV:** dát změknot do studené vody, do které jsme přidali soli a pak vyprat mýdlem na praní.

## MEZINÁRODNÍ SYMBOLY PRO OŠETŘENÍ TEXTILNÍCH VÝROBKŮ

Dříve než oděvy dáme do pračky a zvolíme příslušný program, doporučuje se prohlédnout si symboly na etiketách výrobce. Tabulka, která následuje nám může pomoci při četbě symbolů.

 Normální praní	 Žehlit na max. 200°	 Sušit položené
 Jemné praní	 Žehlit na max. 150°	 Sušit pověšené
  Prát při teplotě do 95°C	 Žehlit při max. 100°	 Sušit na ramínku
  Prát při teplotě do 60°C	 Nežehlit	 Sušit na sušičce prádla při normální teplotě
  Prát při teplotě do 40°C	 Prát na sucho s rozpouštědlem	 Sušit v sušičce prádla při snížené teplotě
  Prát při teplotě do 30°C	 Prát na sucho s použitím výhradně benzínu, čistého alkoholu a R113	 Nesušit v bubnové sušičce prádla
 Prát v ruce	 Prát na sucho s exkluzivním použitím perklorátu, benzínu, čistého alkoholu, R111 i R113..	
 Neprát ve vodě	 Neprát na sucho	
 Bělidlo do studené vody		
 Nebělit		



## POPIS PRAČKY - OVLÁDACÍ PANEL

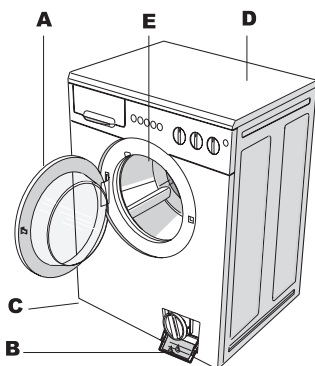
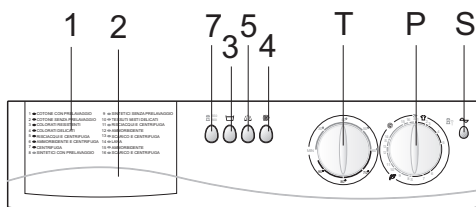
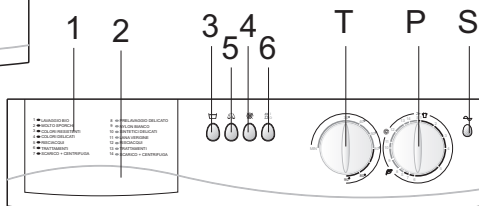
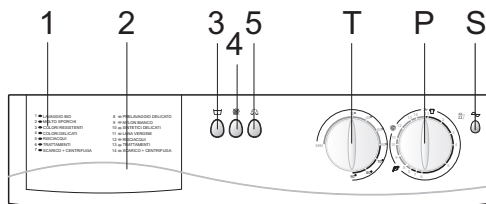

- A . dvířka pračky
- B . filtr
- C . nastavitelné nožičky
- D . horní víko
- E . koš

- 1 . tabulka programů
- 2 . zásuvka pro saponát
- 3 . tlačítko zastavení vody
- 4 . tlačítko vypnutí odstředivky
- 5 . tlačítko ekonomického praní

- 6 . hlavní tlačítko zapnutí
- 7 . tlačítko dodatečného máchání
- P . knoflík programování
- S . kontrolka - pračka zapnutá
- T . knoflík termostatu

## PRAČKA – NÁVOD K POUŽITÍ

**Upozornění:** Dříve než začnete poprvé prát, nechte proběhnout krátký prací program bez prádla. Ověřte si tak, že pračka správně funguje a zároveň se vyčistí prací buben.

### Bezpečnostní opatření před spuštěním pracího cyklu:

- Zkontrolujte všechny přípoje vody: přívod vody musí být otevřen a odpadní hadice musí být umístěna správně (viz kapitola sestavení, obrázky 4 – 7).
- Zkontrolujte, zda je programátor v pozici “vypnuto”.
- Suchýma rukama zapojte pračku ke zdroji elektřiny.
- Roztříďte prádlo dle uvedených symbolů.
- Než vložíte prádlo do pracího bubnu, zkontrolujte, zda jste:
  - vyprázdnili všechny kapsy
  - zabezpečili všechny přezky, řemínky, háčky a uzávěry
  - ošetřili skvrny

### Prací cyklus:

(Před zahájením pracího cyklu proveďte následující úkony)

1. Otevřete dvířka.

2. Vložte prádlo do bubnu a dvířka zavřete.

**Upozornění:** Pračku nepřepíňujte! Nedoporučujeme vám, abyste v pračce prali věci, které příliš sají vodu, např. koberce.

3. Příslušné přihrádky zásobníku naplňte pracím práškem, který příliš nepění a aviváží určenou pro automatické pračky (viz kapitola “Použití pracích prostředků”).

4. Zavřete zásobník.

**Upozornění:** Neotevírejte zásobník s pracími prostředky během praní. Voda by mohla začít unikat.

5. Vyberte a nastavte požadovaný program a teplotu.

**Upozornění!! Programovacím knoflíkem neotáčejte doleva. Pokud jste přesáhli požadovaný program, pokračujte knoflíkem stále doprava až do žádoucí polohy.**

6. Stiskněte tlačítka odpovídající požadovaným funkcím.

7. Pro zahájení pracího cyklu zapněte pračku vytáhnutím programovacího knoflíku směrem ven nebo stisknutím spouštěcího tlačítka (rozsvítí se kontrolka).

### Po skončení pracího cyklu se pračka zastaví na jednom z bodů “vypnuto”:

1. Vypněte pračku zatlačením programovacího knoflíku nebo stisknutím tlačítka.
2. Vytáhněte prádlo.
3. Suchýma rukama odpojte pračku od zdroje elektřiny.
4. Uzavřete přívod vody.

## DOPLŇUJÍCÍ FUNKCE (dle typu pračky)

- **ON/OFF:** Pračku spustíte tak, že programovací knoflík vytáhnete směrem ven nebo, pokud je jím pračka vybavena, stisknete odpovídající tlačítko.
  - **Regulace teploty:** Po stisknutí tohoto tlačítka teplota vody nepřesáhne 60° a to i v případě, že teplota zvoleného programu odpovídá vyšším hodnotám.
  - **Praní ve studené vodě:** Po stlačení tohoto tlačítka proběhne prací cyklus ve studené vodě.
  - **Nemačkový program:** Po stlačení tohoto tlačítka se pračka zastaví po posledním vymáchání, před vypuštěním vody. Prádlo, které zůstane v bubnu plném vody, se tak nezmačká. Tuto funkci lze využít jen při praní syntetického a vlněného prádla.
  - **Odstředění vypnuto:** Po stlačení tohoto tlačítka proběhne prací cyklus včetně máchání bez odstředění.
  - **Poloviční náplň:** Toto tlačítko vám umožní ušetřit vodu i elektřinu v případě, že hmotnost prádla v pračce nepřesahuje 3 kg.
  - **Doplňující máchání:** Pračka je nastavena tak, aby spotřeba vody byla minimální; obvykle stačí 3 cykly máchání. Pro oblasti s příliš měkkou vodou a pro praní barevného prádla, které je choulostivé na případné zbytky pracího prášku, jsou pračky opatřeny tlačítkem, které umožňuje doplňující máchání.
  - **Odstředění 550/MAX:** Stisknutí tohoto tlačítka umožňuje regulaci otáček. (Maximální počet otáček při odstředění se liší podle typu pračky). Pokud je pračka vybavena regulačním knoflíkem, nastavte jej na požadovaný počet otáček.
- Upozornění:** Odstředění probíhá pouze během dlouhých programů. U praní jemného prádla a vlny dosahuje jeho rychlost maximálně 550 otáček za minutu, nezávisle na nastavení regulačního knoflíku.
- **Nastavení teploty:** Díky této funkci je možné otáčením knoflíku doprava nastavit požadovanou teplotu. Pro zvolení správné teploty si prostudujte přehled programů.

**Důležité upozornění:** Výběr programů a funkcí nebo jejich změnu provádějte pouze za předpokladu, že je pračka vypnutá, tzn. hlavní spouštěcí knoflík je v pozici 0.







## TABULKY PROGRAMU

### A433 - A533 - A633

#### INTENZIVNÍ PRACÍ PROGRAMY PRO BAVLNĚNÉ ZBOŽÍ

Tlačítko (P)*	Tlačítko (T)**	Typ tkaniny	Symboly pro ošetření	Příklad a stupeň zašpinění	Náplň v kg	Vaničky	Popis programu	Použití pomocných tlačítek			
											
1	90°	Bavlna, len, konope		Prádlo bílé a odolné barvy, prostěradla, ubrusy, osušky, spodní prádlo, velmi špinavé	Až do 3,5		Předprírka 40°C prání, máchání změkčovaadlo, vypuštění vody a	—	Podle vlastní volby	Podle vlastní volby	Podle vlastní volby
2	90°	Bavlna, len, konope		Prádlo bílé a odolné barvy, prostěradla, ubrusy, osušky, spodní prádlo, velmi špinavé	Až do 3,5		Prání, máchání, změkčovaadlo, vypuštění vody a konečné odstředění	—	Podle vlastní volby	Podle vlastní volby	Podle vlastní volby
3	60°	Bavlna, len, bavlněné tkaniny různého složení		Barevné prádlo, košile, župany spodní prádlo, prostěradla, středně špinavé	Až do 3,5		Prání, máchání, změkčovaadlo, vypuštění vody a konečné odstředění	—	Podle vlastní volby	Podle vlastní volby	Podle vlastní volby
4	40°	Bavlna, jemní tkaniny různého složení		Prádlo bílé a odolné barvy, prostěradla, ubrusy osušky, spodní prádlo, málo špinavé	Až do 3,5		Prání, máchání, změkčovaadlo, vypuštění vody a konečné odstředění	—	Podle vlastní volby	Podle vlastní volby	Podle vlastní volby

#### POMOCNÉ PROGRAMY PRO ZBOŽÍ SYNTETICKÉ A RŮZNÉHO













Tlačítko (P)*	Tlačítko (T)**	Typ tkaniny	Příklad a stupeň zašpinění	Náplň v kg	Vaničky	Popis programu	Použití pomocných tlačítek			
										
5	Jaká-koli pozice	Bavlna, len, konope a bavlněné tkaniny různého složení	Intenzivní máchání	Až do 3,5		máchání, změkčovaadlo, vypuštění vody a konečné odstředění	—	Podle vlastní volby	Podle vlastní volby	Podle vlastní volby
6	Jaká-koli pozice	Bavlna, len, konope a bavlněné tkaniny různého složení	Škrobení ,navonění, změkčovaadlo	Až do 3,5		máchání, změkčovaadlo, vypuštění vody a konečné odstředění	—	Podle vlastní volby	—	—
7	Jaká-koli pozice	Bavlna, len, konope a bavlněné tkaniny různého složení	Odstředivka s velkou rychlostí	Až do 3,5	—	Vypuštění vody a konečné odstředění	—	Podle vlastní volby	—	—

\* Pozice knoflík programovací jednotky \*\* Pozice knoflík nastavení termostatu







## TABULKY PROGRAMU

### A433 - A533 - A633

#### PROGRAMY JEMNÉ PRÁNÍ PRO ZBOŽÍ SYNTETICKÉ A RŮZNÉHO SLOŽENÍ

Tlačítko (P)*	Tlačítko (T)**	Typ tkaniny	Symboly pro ošetření	Příklad a stupeň zašpinění	Náplň v kg	Vaničky	Popis programu	Použití pomocných tlačítek			
											
8	60°	Odolné tkaniny různého složení		Košile, prostěradla, kojenecké prádlo, plenky, velmi špinavé	Až do 1,5		Předpírka 40°C prání, máchání, změkčovaadlo, vypuštění vody a odstředění s nízkou rychlostí	Doporučeno	Doporučeno	Podle vlastní volby	—
9	60°	Odolné tkaniny různého složení		Košile, prostěradla, kojenecké prádlo, plenky, středně špinavé	Až do 1,5		Praní, máchání, změkčovaadlo, vypuštění vody a odstředění s nízkou rychlostí	Doporučeno	Doporučeno	Podle vlastní volby	—
10	40°	Syntetické tkaniny (nylon, perlon) a bavlněné různého složení		Košile, prostěradla, kojenecké prádlo, plenky, málo špinavé	Až do 1,5		Praní, máchání, změkčovaadlo, vypuštění vody a odstředění s nízkou rychlostí	Doporučeno	Doporučeno	Podle vlastní volby	—
11	35°	Vlněné spodní prádlo		Vlna "pro praní v pračce"	Až do 1		Praní, máchání, změkčovaadlo, vypuštění vody a odstředění s nízkou rychlostí	Doporučeno	Doporučeno	Podle vlastní volby	—

#### POMOCNÉ PROGRAMY PRO ZBOŽÍ SYNTETICKÉ A RŮZNÉHO SLOŽENÍ

Tlačítko (P)*	Tlačítko (T)**	Typ tkaniny	Příklad a stupeň zašpinění	Náplň v kg	Vaničky	Popis programu	Použití pomocných tlačítek			
										
12	Jakákoli pozice	Zboží různého složení a syntetické jemné	Šetrné máchání	Až do 1,5		máchání, změkčovaadlo, vypuštění vody a konečné odstředění	Doporučeno	Doporučeno	Podle vlastní volby	—
13	Jakákoli pozice	Zboží různého složení a syntetické jemné	Škrobení ,navonění, změkčovaadlo: Odstředění s nízkou rychlostí	Až do 1,5		máchání, změkčovaadlo, vypuštění vody a konečné odstředění	Doporučeno	Doporučeno	—	—
14	Jakákoli pozice	Zboží různého složení a syntetické jemné	Odstředění s nízkou rychlostí	Až do 1,5	—	Vypuštění vody a konečné odstředění	—	Doporučeno	—	—

\* Pozice knoflík programovací jednotky \*\* Pozice knoflík nastavení termostatu

## TABULKY PROGRAMU

### A833 - A1033

#### INTENZIVNÍ PRACÍ PROGRAMY

Nastavení programátoru Typ programu	pos.	Náplň max Kg	Polohy						Vaničky			Popis pracího cyklu
			°C						I	II		
<b>BIO Předpírka</b> Odolné prádlo velmi špinavé ( bílé prostěradla a odolné barvy)	<b>1</b>	3,5	90	W	-	W	W	W	+	+	+	Předpírka a normální praní, máchání, jedno s bělidle, anebo změkčovadlem, odstředění průběžné a konečné.
<b>Normální praní</b> Odolné prádlo bílé, nebo barevné velmi, alebo normálně špinavé	<b>2<sup>#</sup></b>	3,5	90 60	W	-	W	W	W	-	+	+	Normální praní, máchání a odstředění, jak výše uvedeno
<b>Normální praní</b> Barevné prádlo s odolnými barvami normálně špinavé	<b>3</b>	3,5	60 40	W	-	W	W	W	-	+	+	Normální praní, máchání a odstředění, jak výše uvedeno
<b>Normální praní Krátké</b>	<b>4</b>	3,5	40	W	-	W	W	W	-	+	+	Normální praní krátké, máchání a odstředění, jak výše uvedeno
<b>Máchání</b>	<b>5</b>	3,5	-	W	-	W	W	W	-	-	+	Máchání, jedno speciální se bělidle, anebo změkčovadlem, odstředění, jak výše uvedeno
<b>Špeciální máchání</b>	<b>6</b>	3,5	-	-	-	W	W	W	-	-	+	Máchání, jedno se změkčovadlem, anebo voňavými přípravky, škrob apod. odstředění, jak výše uvedeno
<b>Odstředivka</b>	<b>7</b>	3,5	-	-	-	W	W	W	-	-	-	Odstředění konečné





#### PROGRAMY NA JEMNÉ PRANÍ

Nastavení programátoru Typ programu	pos.	Náplň max Kg	Polohy						Vaničky			Popis pracího cyklu
			°C						I	II		
<b>Předpraní</b> Syntetický materiál Velmi špinavé	<b>8</b>	1,5	60 40	-	W	W	W	-	+	+	+	Předpírka a normální praní, máchání, jedno s bělidle, anebo změkčovadlem, odstředění průběžné a konečné
<b>Normální praní</b> Syntetický materiál Normálně špinavé	<b>9</b>	1,5	60 40	-	W	W	W	-	-	+	+	Normální praní, máchání a odstředění, jak výše uvedeno
<b>Normální praní</b> Jemné syntetické zboží málo špinavé	<b>10</b>	1,5	40	-	W	-	W	-	-	+	+	Normální krátké praní, máchání a odstředění, jak výše uvedeno
<b>Máchání</b>	<b>11</b>	1,5	-	-	W	-	W	-	-	-	+	Nastavení programátoru Typ programu
<b>Speciální máchání</b>	<b>12</b>	1,5	-	-	W	-	W	-	-	-	+	Máchání, jedno se změkčovadlem, anebo voňavými přípravky apod. odstředění, jak výše uvedeno
<b>odstředění</b>	<b>13</b>	1,5	-	-	-	-	-	-	-	-	-	Odstředění konečné - 5 min.

## TABULKY PROGRAMU

### A833 - A1033

#### PRACÍ PROGRAMY NA VLNU

Nastavení programátoru Typ programu		Náplň max Kg	Polohy						Vaničky			Popis pracího cyklu
	pos.		C°					I	II			
Normální praní	14	1,0	35	-	W	-	W	-	-	+	+	Normální praní, máchání, jedno speciální se změkčovadlem, pro odstředění
Speciální máchání	15	1,0	-	-	W	-	W	-	-	-	+	Máchání, jedno se změkčovadlem, anebo voňavými přípravky apod. odstředění
Vypustění vody / odstředění	16	1,0	-	-	-	-	-	-	-	-	-	Vypustění vody, odstředění

**W** - používá se na výběr (zapnuto nebo vypnuto )

— - není možno použít (nefunguje)

+

# Referenční program pro energetickou klasifikaci odpovídá normě EN 60456/A 11.

Pračka je vybavena zásuvkou na saponáty se třemi vaničkami [obr. 10]. Na panelu zásuvky nacházíme popis programů.

- I vanička na prášek pro předpírku nebo změkčení (1)
- II vanička na prášek pro normální praní (2)
- ☼ vanička na změkčovadlo, voňavé látky, avivážní přípravky, nebo bělicí prostředky (3)

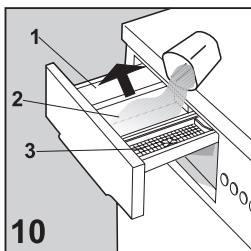

**kamene**, neboť zvyšují účinnost a zlepšují kvalitu praní a zároveň chrání ty části pračky, na nichž se usazuje vodní kámen. Prostředek proti usazeninám se dává spolu s pracím práškem do prostřední vaničky.

**UPOZORNĚNÍ:** Na praní používejte pouze prací prášky, nebo tekuté prací prostředky určené pro automatické pračky. Prací prostředky je potřeba aplikovat v množstvích, které jsou doporučovány výrobcem na obalech.

Příliš velké množství prací prostředky prostředku může vytvářet velké množství pěny a negativně ovlivnit výsledek praní. Příliš malé množství pracího prostředku může mít za následek nedostatečné vyprání.

## ÚDRŽBA

Pračka byla zkonstruována takovým způsobem, aby údržbářské zásahy byly sníženy na minimum. Nicméně je velmi důležité nezapomínat pračku pravidelně čistit. Před prováděním čištění se vždy přesvědčíme o tom, že pračka byla odpojena od elektrické sítě a že byl uzavřen přívod vody.

**UPOZORNĚNÍ !! Neumývejte stroj chemickými látkami, ale užívejte výhradně vlhkou hadru s nepatrným přidáním mýdla.**

### Čištění pračky

Vlhkou měkkou hadrou přetřít jak vnější konstrukci pračky tak její gumové části. Nepoužívat brusné produkty, benzin či jiná ředidla.

Po umytí nechat po nějakou dobu otevřena dvířka pračky, aby se osušily gumové části.

Umývat pravidelně vaničky na prací prostředky. K tomu účelu vysuneme zásuvku na prací prostředky a dobře ji propláchneme tekoucí vodou. Zásuvku znovu zasuneme do pračky.

### Čištění filtru

**UPOZORNĚNÍ !! Dříve než začnete provádět níže popsané operace, přesvědčte se, že pračka byla vyprázdněna. Filtr nevyjímejte za provozu stroje nebo v době, kdy je pračka naplněna vodou.**

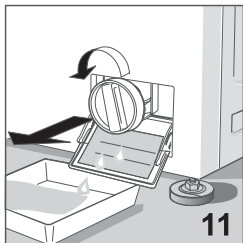

Pod filtr umístíme hadru nebo plochý talíř na zachycení vody, která ve filtru zůstala. Otevřeme dvířka filtru, filtr vyšroubujeme a vyjmeeme, přitom filtrem otáčíme proti směru hodinových ručiček [obr. 11].

Filtr musí být čistěn pravidelně.

Filtr propláchneme pod tekoucí vodou a odstraníme z něj všechny zachycené zbytky.

Filtr znovu našroubujeme ve směru chodu hodinových ručiček a přesvědčíme se, že je hermeticky uzavřen.



V případě poruchy v provozu pracího stroje, dříve než zavoláte do pověřeného servisu, je nutné se podívat, zda příčinou není některý níže uvedený případ. Zavolání technika znamená zaplatit servisní službu i v případě, že pračka je v garanci.

### **Pračka nefunguje (kontrolka není rozsvícená)**

- přesvědčit se, že:
  - 1) v síti je napětí
  - 2) zástrčka je správně zasunuta
  - 3) ovládání programovací jednotky je v poloze zapnutí, nebo že nebylo stisknuto tlačítko zastavení
  - 4) dvířka pračky byla správně uzavřena

### **Pračka nefunguje (kontrolka je rozsvícena)**

- přesvědčit se, že:
  - 1) ovládání programovací jednotky bylo umístěno na zvolený program;
  - 2) podívejte se, v tomto případě, pouze na instrukce v odstavci «Pračka nanapouští vodu»

### **Pračka nanapouští vodu**

- zkontrolovat zda:
  - 1) je voda v potrubí
  - 2) je otevřen kohoutek přívodu vody
  - 3) není ohnuta vypouštěcí trubice
  - 4) Není ucpán filtr. V daném případě odpojit pračku od elektrické sítě a provést její vyčištění.
  - 5) ve vaničce nejsou zatvrdlé zbytky pracího prášku

### **Pračka trvale napouští a vypouští vodu**

- zkontrolovat zda:
  - 1) se vypouštěcí hadice nalézá v přiměřené výšce (60-90 cm)
  - 2) konec hadice vypouštění není ponořen do vody

### **Pračka nevypouští vodu a neprovádí odstředění**

- zkontrolovat zda:
  - 1) je hadice vypouštění správně připojena
  - 2) hadice vypouštění není ohnuta
  - 3) není zanesen filtr vypouštění
  - 4) nebylo volbou vyřazeno odstředování
  - 5) nebyla zvolena funkce zastavení s vodou v pracím bubnu

### **Pračka vibruje a způsobuje hluk**

- přesvědčit se, zda:
  - 1) byly odstraněny všechny ochrany potřebné pro dopravu – viz stranu 3.
  - 2) pračka je dokonale vyrovnána
  - 3) objemné prádlo jako přosteraďla, ubrusy atd. jsou uloženy rovnoměrně v pracím bubnu

### **Dvířka se neotvírají**

- 1) není přerušena dodávka elektrického proudu

### **Prádlo není dostatečně odstředěno**

- Ujistit se, že:
  - 1) Prádlo bylo v bubnu rovnoměrně rozloženo
  - 2) byla zvolena správná rychlost odstředování

### **Pračka se v průběhu praní zastaví**

- ujistit se, že:
  - 1) není přerušena dodávka elektrického proudu

### **Ve vaničce zůstává příliš mnoho pracího prášku**

- ujistit se, že:
  - 1) je otevřen kohoutek přívodu vody
  - 2) filtr, který se nachází mezi kohoutkem a přívodní hadicí je čistý

### **Prádlo není po vyprání čisté**

- ujistit se, že:
  - 1) nebyl příliš přetížen buben
  - 2) bylo použito správné množství pracího prostředku
  - 3) byl zvolen odpovídající program praní

### **Prádlo se srazilo nebo ztratilo barvy**

- přesvědčit se, že:
  - 1) byl zvolen správný program praní
  - 2) byla nastavena správná teplota praní

Pokud po provedení kontrol popsaných na předcházející stránce, pračka stále správně nepracuje, označte závadu nejbližšímu autorizovanému servisnímu středisku.

Prosíme, abyste laskavě uvedli model, výrobní číslo a typ závady. Údaje o zařízení můžete najít v informační tabulce umístěné na dvířkách filtru.

Tyto informace umožní pracovníkovi technického servisu, aby si opatřil nezbytné náhradní díly, což zajistí rychlé a účinné provedení opravy.

Doporučuje se, abyste měli vždy k dispozici následující údaje:

**MODEL:** .....

**VÝROBNÍ ČÍSLO:** .....

**DATUM ZAKOUPENÍ:** .....

## **TECHNICKÉ ÚDAJE**

<b>ROZMĚRY</b>	- šířka	- 59,0 cm
	- výška	- 84,5 cm
	- hloubka	- 33,0 cm
Napětí elektrické sítě	viz údajový štítek	
Celková spotřeba příkonu	viz údajový štítek	
Bezpečnostní vypínač sítě	viz údajový štítek	
Tlak vody	min. 0,05 MPa – max. 1 MPa	
Maximální doporučená náplň prádla	3,5 kg - bavlna, len	
	1,5 kg - jemné a syntetické tkaniny	
	1 kg - vlna	

VÝROBCE ODMÍTÁ JAKOUKOLIV ODPOVĚDNOST ZA EVENTUÁLNÍ ÚRAZY ZPŮSOBENÉ  
NEDODRŽENÍM BEZPEČNOSTNÍCH NOREM A UŽIVATELSKÝCH INSTRUKCÍ

Vážená pani,



Ďakujeme Vám, že ste si zakúpili našu práčku.

*Prosíme Vás, aby ste si pred jej uvedením do činnosti pozorne prečítali návod na obsluhu. Poznátky princípov jej prevádzky Vám umožnia správne a bezpečné použitie spotrebiča. Návod na obsluhu obsahuje okrem technickej špecifikácie práčky aj mnoho potrebných pokynov ohľadne prevádzky, ktoré Vám umožnia zlepšiť využitie tohto spotrebiča.*

*V prípade predaja alebo darovania nezabudnite odovzdať novému používateľovi aj návod na obsluhu.*



#### OBSAH:

• poznámky a rady pre používateľa	2
• príprava práčky k prevádzke	3
- ako odbaliť a uvoľniť spotrebič od blokovacích častí	3
- spôsob nového zabalenia práčky	3
- Inštalácia a nivelácia práčky	4
- pripojenie na vodu	4
- zapojenie do elektrickej siete	5
• ako odstrániť niektoré druhy škvŕn	5
• medzinárodné symboly čistenia ošatenia	6
• popis práčky - ovládací panel	7
• obsluha práčky	8
• pridružené funkcie	9
• tabuľka programov	10-13
• dávkovanie pracích prostriedkov	14
• údržba	14
- čistenie práčky	14
- čistenie filtra	14
• riešenie problémov	15
• technické údaje	16

- \* Tento spotrebič používajte iba na domáce použitie.
- \* Nemeňte jej technické vlastnosti ani sa nesnažte vykonať úpravy akéhokoľvek druhu na práčke, nakoľko by to mohlo byť nebezpečné pre používateľa a môže dôjsť k poškodeniu práčky.
- \* Práčka má značnú hmotnosť, preto dodržujte príslušné bezpečnostné normy.
- \* Nedovoľte deťom bez dozoru používať práčku.
- \* Akýkoľvek zásah do hydraulickej a elektrickej inštalácie práčky musí byť vykonaný špecializovaným alebo kompetentným personálom.
- \* Po nainštalovaní práčky skontrolujte, či nebola umiestnená na prírodnú elektrickú šnúru.
- \* Pred použitím práčky odstráňte všetky obaly, prepravné blokovanie /skrutky, poistky/. V opačnom prípade môžete zapríčiniť vážne poškodenie práčky a Vašho bytu.
- \* V prípade, ak je kobercom práčka nainštalovaná na podlahe s kobercami, skontrolujte, či vzduch medzi práčkou a kobercom môže voľne cirkulovať.
- \* Práčka musí byť správne napojená na elektrickú sieť a uzemnená podľa bezpečnostných noriem.
- \* Na konci každého pracieho cyklu musí byť odpojená elektrická zástrčka práčky, ako aj uzatvorený prírodný ventil vody.
- \* Nikdy nevyťahujte zástrčku z elektrickej zásuvky mokrymi rukami
- \* Nepreťažujte práčku
- \* V tejto práčke sa môžu prať len textilie, ktoré je možné prať v práčke. V prípade pochybností si prečítajte vždy pozorne informačné štítky výrobcov ošatenia, ktoré sú našité vo vnútri ich jednotlivých častí. (viď symboly pre pranie ošatenia, str.6).
- \* Vždy pred vložením ošatenia do práčky, skontrolujte, či sú všetky vrecká prázdne. Tvrdé a ostré predmety ako napr. mince, špendlíky, kince, skrutky alebo kamene môžu zapríčiniť ich poškodenie.
- \* V práčke sa nesmie prať ošatenie, ktoré je znečistené látkami s obsahom benzínu. Pred vložením prádla do práčky, na ktorom boli škrvny odstránené v parovými prostriedkami je nutné počkať, kým sa tieto prostriedky nevyparia z povrchu textílií.
- \* Práčka sa môže otvoriť iba po uplynutí jednej minúty po ukončení pracieho cyklu, alebo po jej vypnutí.
- \* Na konci pracieho cyklu kobercov, prikrývok alebo ostatných textílií s obsahom dlhých nití nezabudnite skontrolovať filter a v prípade potreby filter aj vyčistiť.
- \* Pred Vašou pravdepodobnou dlhou neprítomnosťou v byte, alebo pre prípad dlhodobého nepoužívania práčky je nutné vždy vytiahnuť zástrčku zo zásuvky a uzavrieť prírodný kohútik vody. Doporučujeme nechávať dverka práčky vždy pootvorené, aby v nej mohol cirkulovať vzduch.
- \* Nenechávajte práčku vystavenú pôsobeniu atmosferických vplyvov.
- \* Nesnažte sa opravovať poruchy spotrebiča, nakoľko opravy vykonané osobami, ktoré nie sú autorizovaným servisným strediskom spotrebičov zn. ARDO môžu poškodiť spotrebiče, a v takom prípade strácate nárok na opravy stanovené zárukou.
- \* Opravy spotrebiča môže vykonávať iba autorizovaný personál príslušných servisných stredísk. Pri opravách je povolené použitie len originálnych náhradných súčiastok.

## PRÍPRAVA PRÁČKY K PREVÁDZKE

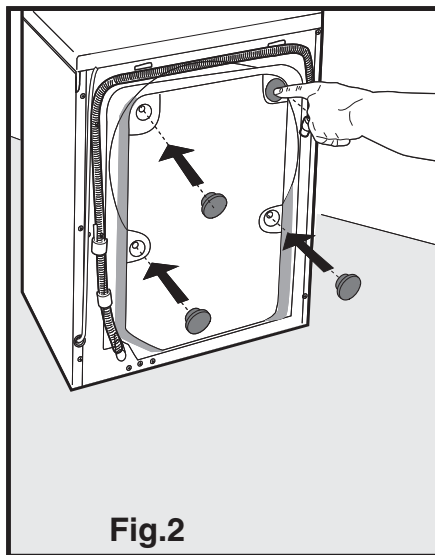
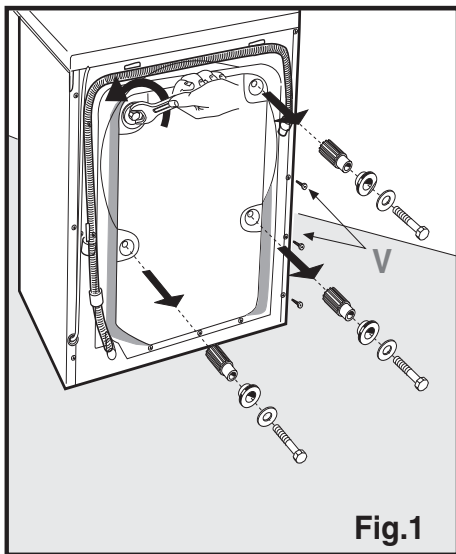

Inštaláciu práčky môže vykonať len kvalifikovaný personál podľa pokynov výrobcu, nakoľko jej nesprávna inštalácia môže spôsobiť úrazy osôb, zvierat a poškodiť majetok. Práčka môže byť nainštalovaná na ktoromkoľvek mieste za predpokladu, že teplota okolia nie je nižšia ako 3°C a káble, hadice, ktoré sú umiestnené na zadnej časti práčky nebudú stlačené.

### ODBALENIE:

Pre účel prepravy pohyblivé časti práčky sa zablokujú 4 prepravnými poistkami z umelej hmoty pomocou blokovacích skrutiek. Skôr ako zapnete práčku, uvoľnite blokovacie skrutky príslušným kľúčom a následne vyberte spolu s prepravnými poistkami z umelej hmoty. Skrutky a prepravné blokovacie poistky /obr. 1/ si odložte pre účel ďalšej prípadnej prepravy. Na zadnom panelu uzavrite otvory 4 zátkami z umelej hmoty, ktoré boli dodané v sáčku s príslušenstvom.

**Poznámka:** V prípade, ak rozperky z umelej hmoty ostanú vo vnútri práčky, otvorte bočný panel uvoľnením 12 pripevňovacích skrutiek označených na obrázku 1 písmenom V. , vytiahnite ich a znovu namontujte bočný panel.

## INŠTALÁCIA A NIVELÁCIA PRÁČKY:

Po vybraní vhodného miesta, vyrovnajte práčku pomocou nastaviteľných nožičiek /obr.3/. Vyberajte pozorne vhodné miesto, dbajte na niveláciu práčky a aby protimatice boli správne utiahnuté. V prípade ak nivelácia nebola správne vykonaná, práčka bude nestabilná a jej prevádzka bude hlučná, čo by mohlo mať za následok jej následné poškodenie. V prípade, že je práčka uložená na podlahu s klesnúť, je nutné skontrolovať, či medzi práčkou a podlahou voľne prúdi vzduch.

Nedoporučuje sa inštalovať práčku v miestach, kde je predpoklad, že by teplota prostredia mohla klesnúť pod 0°C.

## PRIPOJENIE NA VODU:

- Tlak vo vodovodnej sieti sa musí pohybovať medzi 0,05 - 1,00 MPa /0,5 - 10bar./.
- Pred pripojením otvorte kohútik tak, aby vyteklo určité množstvo vody za účelom očistenia trubiek od nečistôt, medzi ktoré patrí piesok, hrdza /uvedená operácia je predovšetkým dôležitá v prípade, ak práčka ostala dlhšiu dobu v nečinnosti, alebo ak bola pripojená na nový prívod vody/.
- Prívodná hadica vody musí byť pripojená k prípojke vody pomocou matice so závitom 3,4 “.
- Medzi kohútik a trubku vložte tesniaci filter, ktorý je súčasťou príslušenstva práčky a potom rukou silno utiahnite /obr.4/.
- Vložte tesnenie na druhý koniec prívodnej skrutky a priskrutkujte k práčke /obr.5/.
- Počas prania musí byť prívod vody úplne otvorený.
- Odtoková hadica, znečistenej vody musí byť umiestnená vo výške 60 až 90 cm /obr.6/.
- V prípade, ak je predurčený odtok znečistenej vody priamo do odpadového potrubia kanálu, voľný koniec odtokovej hadice spotrebiča musí byť vložený do odtokového potrubia kanálu, ktorého vnútorný priemer nesmie byť menší ako 40mm.
- Dbajte, aby ste hermeticky pripojili odtokovú hadicu práčky do odtokového potrubia kanalizácie, čím zabránite, aby sa vzduch dostal do sifónu, ktorý by následne mohol spôsobiť vytekanie vody.
- V prípade, ak voda z práčky musí byť odvádzaná do výlevky alebo do iného miesta odtoku odpadovej vody, voľný koniec odtokovej hadice musí byť zosilnený v mieste ohnutia pomocou príslušného upevňovacieho háku, ktorý je súčasťou dodaného príslušenstva. Potom položte hadicu na okraj výlevky a pripevnite háčik tak, aby hadica nemohla spadnúť /obr.7/. Výlevka musí mať neupchaný odpadový otvor, aby voda mohla voľne odtekať.

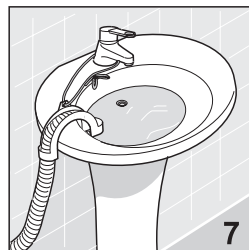
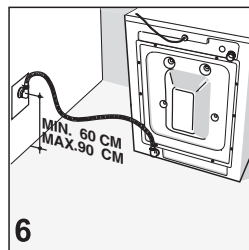
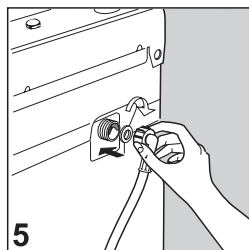
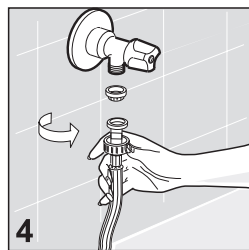

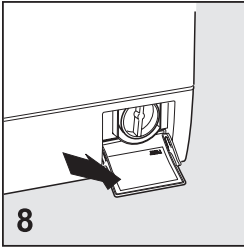

## ZAPOJENIE DO ELEKTRICKEJ SIETE:

- Skontrolujte, či elektrické napätie uvedené v technických údajoch štítku, ktorý je umiestnený na vnútornej stene prístupových dvierok filtra, zodpovedá napätiu elektrickej siete (obr.8).
- Bezpečnostná poisťka, elektrická kabeláž a elektrická zásuvka zapojené do elektrickej siete musia mať parametre, ktoré sú schopné znášať maximálne elektrické zaťaženie uvedené na samotnom štítku spotrebiča.
- Elektrická zásuvka do ktorej sa pripojí spotrebič musí byť uzemnená. V opačnom prípade výrobca nenesie žiadnu zodpovednosť za úrazy a škody spôsobené používaním spotrebiča (obr.9).
- V prípade ak príslušná elektrická zásuvka určená pre pripojenie zástrčky je nefunkčná alebo nevhodného typu, musí byť vymenená odborným pracovníkom.
- Je zakázané pripájať práčku k sieti cestou nepriamych elektrických prvkov ako napr. predžvovacie šnúry alebo viacpólové zásuvky.
- Počas údržby zástrčka práčky musí byť odpojená z elektrickej siete.
- Nevšuvajte a nevyťahujte zástrčku zo zásuvky mokrými rukami.
- Ak je prívodný kábel poškodený, musí byť vymenený technickým servisom.
- Umiestnite spotrebič tak, aby ste veľmi ľahko dosiahli na zástrčku prívodného káblu

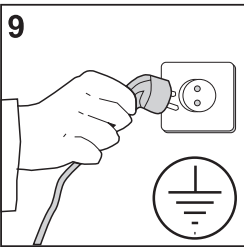





























Existujú niektoré druhy škvŕn, ktoré nie je možné odstrániť z ošatenia len praním v práčke. Pred začatím ručného čistenia škvŕn akéhokoľvek druhu je nutné vykonať skúšku na ošatení počnúc od okraja škvŕny, pričom postupujte smerom k stredu škvŕny, čím zabránite zväčšeniu škvŕny. Následne uvádzame praktické rady na odstránenie škvŕn.

- **VOSK:** zoškrabte voskové škvŕny zaobleným predmetom, aby ste nepoškodili textíliu, potom dajte pod a nad škvŕnu textílie list pijavého papiera a prejdite po nich teplou žehličkou.
- **GULIČKOVÉ PERÁ A FAREBNÉ FIXKY:** očistite jemnou látkou namočenou do etylalkoholu. Dbajte, aby sa škvŕna týmto zásahom nezväčšila.
- **VLHKOSŤ A PLIESEŇ:** v prípade, ak textília dobre znáša pôsobenie bielenia lúhom, pridajte do pracieho cyklu bieliaci lúh do príslušnej priehradky (viď tabuľku programov). V opačnom prípade, navlhčite zašpinenú časť textílie peroxidom vodíka 10% a nechajte pôsobiť asi 10 až 15 minút.
- **SLABÉ ŠKVŔNY PO SPÁLENÍ ŽEHLIČKOU:** postupujte podľa pokynov uvedených na odstránenie vlhkosti a pliesne.
- **HRDZA:** používajte príslušné prostriedky na odstránenie hrdze a riadte sa podľa pokynov uvedených na obale konfekcií.
- **ŽUVAČKA:** textíliu potrite ľadom a podľa možnosti energicky pošúchajte a prejdite po nej bavlnenou handričkou namočenou do acetónu.
- **LAK:** nenechajte lak zaschnúť. Prejdite po zašpinenom mieste rozpúšťadlom uvedenom

na obale konfekcie (ako napr: voda, terpentínom, trichloroetylénom), namydľite a potom vypláčajte.

- **ŠKVRNY PO RÚŽI:** tieto škvrny sa z bavlneného a vlneného ošatenia odstránia pomocou textílie namočenej do éteru, z hodvábu sa odstraňujú trichlóretylénom.
- **LAK NA NECHTY:** na zašpinenú textíliu položte pijavý papier a potom potierajte vrub textílie acetómom, pričom často vymieňajte pijavý papier, ktorý ste položili na škvrnu. Takto postupujte až do úplného zmiznutia škvry.
- **TUK ALEBO ŽIVICA:** potrite škvrnu troškou masla, ktoré nechajte pôsobiť a potom operte bez prítomnosti terpentínu.
- **TRÁVA:** jemne pomydľite, použite rozriedený bieliaci lúh. Na vlnených textíliách je možné dosiahnuť dobrý výsledok odstránenia týchto škvryn použitím 90% alkoholu.
- **KRV:** namočte do studenej vody, pridajte soľ a potom operte mydlom na pranie bielizne.

Prv než vložíte ošatenie do práčky a navolíte si príslušný program, doporučujeme Vám , aby ste si prečítali symoly, ktoré sú umiestnené na výrobnom štítku ošatenia. Dole uvedená tabuľka Vám môže poslúžiť na objasnenie symbolov.

 <b>Normálne pranie</b>	 Žehliť pri teplote max 200°	 Vyšúšiť Rozprestrené
 <b>Jemné pranie</b>	 Žehliť pri teplote max 150°	 Vysušiť Zavesené
  Pranie pri teplote až do 95°C	 Žehliť pri teplote max 100°	 Vysušiť zavesené na vešiaku
  Pranie pri teplote až do 60°C	 Nežehliť	 Vysušte v šušičke pri nomálnej teplote.
  Pranie pri teplote až do 40°C	 Práť chemicky s rozpúšťadlom	 Nesušiť prádlo v bubne práčky
  Pranie pri teplote až do 30°C	 Práť chemicky výlučne benzínom, čistým alkoholom a R113	 Vysušte v šušičke pri nižšej teplote
 Vysušiť rozprestrené	 Práť chemicky výlučne s tetrachlórom, benzínom, čistým alkoholom R111 a R113	
 Neperte s vodou	 Neperte chemicky	
 Bielenie v studenej vode		
 Nebielte		



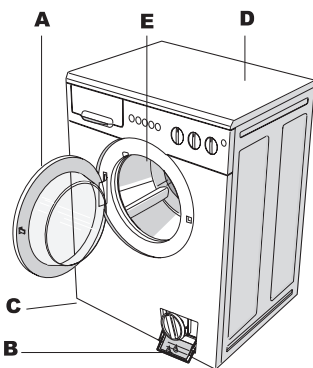
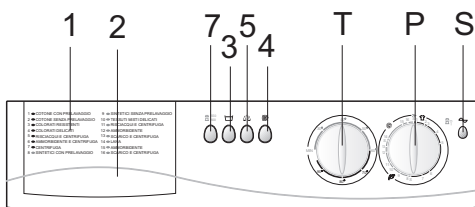
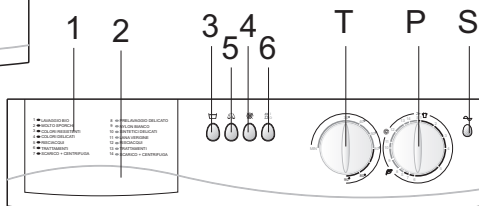
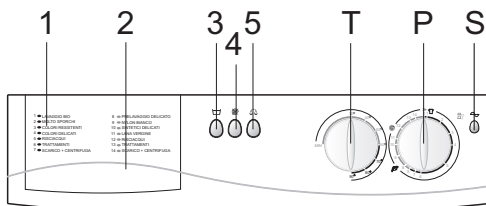

- A - dvierka práčky
- B - filter
- C - nastaviteľné nožičky
- D - horný vrchnák
- E - bubon

- 1 - tabuľka programov
- 2 - oddelenie na pracie prášky
- 3 - tlačidlo STOP s vodou
- 4 - tlačidlo vypnutie ostredivky
- 5 - tlačidlo úsporné pranie
- 6 - hlavné tlačidlo spustenia do prevádzky







- 7 - tlačidlo otáčok odstredivky 500/MAX
- P - ovládací gombík programátora
- S - kontrolka - práčka zapnutá
- T - ovládací gombík termostatu

**Pozor: Pred prvým použitím práčky spustíte program “Krátke pranie” bez bielizne. Týmto overíte správnu funkciu práčky a očistíte bubon.**

Pred prvým praním bielizne postupujte nasledovne:

1. Skontrolujte, či je vodný okruh správne zapojený: prívodný kohútik musí byť otvorený a odtoková hadica musí byť správne umiestnená /viď kapitolu inštalácia a obrázky 4-7/.
2. Skontrolujte, či sa ovládací gombík programátora sa nachádza v polohe STOP.
3. Zasuňte suchými rukami zástrčku do elektrickej zásuvky.
4. Roztriedte bielizeň podľa rôznych druhov textílií /skontrolujte symboly na ošatení/.
5. Pred vložením ošatenia do bubna skontrolujte, či:
  - vrečka ošatenia sú prázdne
  - rozpárané časti už boli zašité
  - zipsy, švíky, sponky a háčiky sú zatvorené
  - škvry boli predtým preventívne odstránené
6. Otvorte dvierka práčky.
7. Vložte bielizeň do bubna a zatvorte dvierka  
**Pozor:** Nikdy nepľňte práčku nadmerne . Nedoporučuje sa pranie vecí, ktoré pohlcujú veľké množstvo vody ako napr. kobercov
8. Nasypete do príslušných oddelení náস্যpy práškový nepeniaci prací prostriedok a nalejte zmäčkovací prostriedok, ak sa jedná o automatickú práčku /Vid' kapitolu “Použitie pracích prostriedkov/.
9. Zatvorte priehradku na pracie prostriedky.  
**POZOR!!** Nikdy neperte v práčke bez úplného zasunutia priehradky s náস্যpkami na pracie prostriedky, pretože by voda by mohla nimi vytekať von.
10. Zvoľte si program na požadovaný počet otáčok a teplotu.
11. Nastavte si vybraný program a teplotu pomocou gombíka P a T a nastavte rýchlosť otáčok pomocou gombíka 9.  
**POZOR!!** Nikdy neotáčajte gombík programátora smerom doľava. V prípade, ak ste gombíkom programátora preskočili vybraný program, nie je možné sa vrátiť naspäť. Pokračujte v otáčaní smerom doprava, až kým dosiahnete požadovanú polohu.
12. K uvedeniu práčky do činnosti je potrebné vytiahnuť ovládač programátora smerom von. Ak je práčka vybavená tlačítkom zapnutia, tento je potrebný stlačiť aby sa kontrolka rozsvietila..
13. Na konci pracieho programu sa práčka zastaví na jednom z bodov STOP programátora. V prípade potreby je možné prerušiť prevádzku spotrebiča v akomkoľvek cykle prania stlačením hlavného tlačidla ktorý uvádza práčku do činnosti, alebo zatlačením ovládacieho gombíka /P/.
14. Práčku môžete otvoriť asi minútu po ukončení pracieho cyklu, alebo po jej vypnutí pomocou hlavného tlačítka.
15. Vytiahnite bielizeň z bubna.
16. Suchými rukami vytiahnite zástrčku práčky zo zásuvky.
17. Zatvorte prívodný kohútik vody.





## PRIDRUŽENÉ FUNKCIE (K DISPOZÍCII PODĽA TYPU MODELU)

- **ON/OFF:** Pre spustenie pračky potiahnite gombík časového spínča smerom hore alebo, ak je vybavená príslušným tlačidlom stlačte toto tlačidlo. Signalizačná kontrolka sa rozsvieti.
- **Tlačidlo zníženia teploty:** Stlačením tohto tlačidla je možné zmenšiť teplotu na 60°C. V prípade, ak regulátor teploty je umiestnený na hodnote vyššej teploty. Symbol 
- **Tlačidlo stop:nevypúšťa vodu z bubna:** Stlačením tohto tlačidla sa práčka zastaví automaticky na konci cyklu pláchanie pred vypustením vody. V tomto prípade sa vložená bielizeň v bubne s obsahom vody nepokrčí. Uvedenú funkciu je možné používať len počas jemného prania. Symbol 
- **Tlačidlo vypnutie odstredivky:** Práčka pracuje v pracom cykle bez odstredivky. Za týmto účelom zatlačte tlačidlo so symbolom 
- **Tlačidlo úsporné pranie:** V prípade, ak sa jedná o malú dávku bielizne do pračky /pod 2 kg/, stlačte tlačidlo nízka spotreba so symbolom 
- **Tlačidlo pre dodatočné pláchanie:** Práčka bola vyrobená tak, aby sa spotreba vody zmenšila na minimum, zvyčajne sú dostatočné tri pláčacie cykly. Pre oblasti s mäkkou vodou a pre alergikov na prípadné zbytky pracích práškov sú pračky vybavené tlačidlom, ktorým sa nastavuje dodatočný cyklus pláchania 
- **Tlačidlo otáčok odstredivky 500/Max.:** Pre zmenu rýchlosti odstredivky na Max. otáčok stlačte toto tlačítko 
- **Regulátor teploty:** Pomocou regulátora teploty je možné nastaviť požadovanú teplotu. Nastavenie je vykonané otočením ovládacieho gombíka doprava, až sa nastaví požadovaná teplota. Ohľadne správneho nastavenia teploty si prečítajte tabuľku na strane 10 návod na obsluhu.
- **Ovládací gombík rýchlosti otáčok odstredivky:** Umožňuje voľbu rýchlosti otáčok počas odstredenia.







**Pozor:** Je k dispozícii pri používaní intenzívnych pracích programov. Pri programoch jemné pranie vlny, nezávisle od polohy regulátora otáčok, bude rýchlosť odstredovania 550 otáčok/min.

**DÔLEŽITÉ:** Zmeny a voľba hore uvedených programov a hore uvedených funkcií musia byť vykonané iba pri vypnutom spotrebiči, to znamená, keď hlavné tlačidlo spustenia do činnosti je v polohe 0. V miestach, kde je voda veľmi tvrdá spolu s pracími prostriedkami, používajte odvápnovacie prostriedky, ktoré zvyšujú kvalitu prania a zároveň ochraňujú súčiastky pračky pred nasadením vodného kameňa. Odvápnovací prostriedok sa nasype spolu s pracím prostriedkom do strednej náspyky (2).

## ENERGICKÉ PROGRAMY PRE BAVLENÉ TEXTÍLIE













Tlaci-dlo (P)*	Tlaci-dlo (T)**	Typ textilie	Symboly štítkov	Příklady a stupně špíny	Hmotnost v kg	Násypky	Popis programu	Možnost výběru pomocných tlačídel			
											
1	90°	Bavlna, ľan, konope		Prestieradlá, obrusy z odolných farieb a biele, uteráky , spodné prádlo, veľmi špinavé	Až do 3,5		Predpranie pri 40°C, pranie, plákánie, zmäkčovadlo, vypustenie a finálne odstredovanie	—	Možnosť výberu	Možnosť výberu	Možnosť výberu
2	90°	Bavlna, ľan, konope		Prestieradlá, obrusy z odolných farieb a biele, uteráky , spodné prádlo, veľmi špinavé	Až do 3,5		Pranie, plákánie zmäkčovadlo, vypustenie a finálne odstredovanie	—	Možnosť výberu	Možnosť výberu	Možnosť výberu
3	60°	Bavlna, ľan, bavlnené textilie rôzneho zloženia		Farebné prádlo, košeľe, župany, spodné prádlo, prestieradlá, normálne špinavé	Až do 3,5		Pranie, plákánie zmäkčovadlo, vypustenie a finálne odstredovanie	—	Možnosť výberu	Možnosť výberu	Možnosť výberu
4	40°	Bavlna, jemné textilie rôzneho zloženia		Prestieradlá, obrusy z odolných farieb a biele, uteráky, spodné prádlo, málo špinavé	Až do 3,5		Pranie, plákánie zmäkčovadlo, vypustenie a finálne odstredovanie	—	Možnosť výberu	Možnosť výberu	Možnosť výberu

## POMOCNÉ PROGRAMY PRE BAVLENÉ TEXTÍLIE







Tlaci-dlo (P)*	Tlaci-dlo (T)**	Typ textilie	Příklady a stupně špíny	Hmotnost v kg	Násypky	Popis programu	Možnost výběru pomocných tlačídel			
										
5	Aká-kol'vek poloha	Bavlna, ľan , kanapa a bavlnené textilie rôzneho zloženia	Energické plákánie	Až do 3,5		plákánie, zmäkčovadlo, vypustenie a finálne odstredovanie	—	Možnosť výberu	Možnosť výberu	Možnosť výberu
6	Aká-kol'vek poloha	Bavlna, ľan , kanapa a bavlnené textilie rôzneho zloženia	Škrob, ovoňanie, zmäkčovadlo	Až do 3,5		plákánie, zmäkčovadlo, vypustenie a finálne odstredovanie	—	Možnosť výberu	—	—
7	Aká-kol'vek poloha	Bavlna, ľan , kanapa a bavlnené textilie rôzneho zloženia	Odstredovanie s veľkou rýchlosťou	Až do 3,5	—	Vypustenie a finálne odstredovanie.	—	Možnosť výberu	—	—

\*Poloha gombíka programátoru \*\*Poloha nastaviteľného gombíka termostatu

## PROGRAMY DELIKÁTNE PRANIE PRE SYNTETICKÉ TEXTÍLIE A RÔZNEHO ZLOŽENIA

Tlaci-dlo (P)*	Tlaci-dlo (T)**	Typ textilie	Symboly štítkov	Príklady a stupne špiny	Hmot-nosť v kg	Násypky	Popis programu	Moznosť výberu pomocných tlačidiel			
											
8	60°	Bavlnené textilie rôzneho zloženia		Prestieradlá, košeľe, kojenecké prádlo, plienky, veľmi špinavé	Až do 1,5	 1 2 3	Predpranie pri 40°C, pranie, plákania, zmäčkovadlo, vypustenie a odstredovanie pri nízkej rýchlosti	Dopo-ručené pranie	Dopo-ručené pranie	Moznosť výberu	—
9	60°	Bavlnené textilie rôzneho zloženia		Prestieradlá, košeľe, kojenecké prádlo, plienky, normálne špinavé	Až do 1,5	 1 2 3	Pranie, plákania, zmäčkovadlo, vypustenie a odstredovanie pri nízkej rýchlosti	Dopo-ručené pranie	Dopo-ručené pranie	Moznosť výberu	—
10	40°	Syntetické (rylón, per-lon) bavlnené rôzneho zloženia		Prestieradlá, košeľe, kojenecké prádlo, málo špinavé	Až do 1,5	 1 2 3	Pranie, plákania, zmäčkovadlo, vypustenie a odstredovanie pri nízkej rýchlosti	Dopo-ručené pranie	Dopo-ručené pranie	Moznosť výberu	—
11	35°	Vlnené spodné prádlo		Vlna "ktorú je možné prať v práčke"	Až do 1	 1 2 3	Pranie, plákania, zmäčkovadlo, vypustenie a odstredovanie pri nízkej rýchlosti	Dopo-ručené pranie	Dopo-ručené pranie	Moznosť výberu	—

## POMOCNÉ PROGRAMY PRE SYNTETICKÉ TEXTÍLIE A RÔZNEHO ZLOŽENIA

Tlaci-dlo (P)*	Tlaci-dlo (T)**	Typ textilie	Príklady a stupne špiny	Hmot-nosť v kg	Násypky	Popis programu	Moznosť výberu pomocných tlačidiel			
										
12	Aká-koľvek poloha	Jemné syntetické textilie rôzneho zloženia	Delikátne plákanie	Až do 1,5	 1 2 3	plákanie, zmäčkovadlo, vypustenie a finálne odstredovanie	Dopo-ručené pranie	Dopo-ručené pranie	Moznosť výberu	—
13	Aká-koľvek poloha	Jemné syntetické textilie rôzneho zloženia	Škrobenie, ovonavkovanie, zmäkčenie. Krátke odstredenie	Až do 1,5	 1 2 3	plákanie, zmäčkovadlo, vypustenie a finálne odstredovanie	Dopo-ručené pranie	Dopo-ručené pranie	—	—
14	Aká-koľvek poloha	Jemné syntetické textilie rôzneho zloženia	Krátke odstredenie	Až do 1,5	—	Vypustenie a odstredovanie	—	Dopo-ručené pranie	—	—

\*Poloha gombíka programátoru \*\*Poloha nastaviteľného gombíka termostatu





## INTENZÍVNE PRACIE PROGRAMY

Poloha programátora Typ programu	pos.	Náplň max Kg	Polohy						Násypky			Popis pracieho cyklu
			C°							I	II	
<b>BIOPredpranie.</b> Odolné textilie, veľmi špinavé a biele plachty a odolné farby.	<b>1</b>	3,5	<b>90</b>	<b>W</b>	-	<b>W</b>	<b>W</b>	<b>W</b>	+	+	+	Predpranie a normálne pranie, pláchanie z toho jedno špeciálne s bielidlom, alebo zmäkčovadlom, stredné a konečné odstredovanie.
Normálne pranie. Odolné textilie biele, alebo veľmi farebné, alebo veľmi špinavé.	<b>2<sup>#</sup></b>	3,5	<b>90</b> <b>60</b>	<b>W</b>	-	<b>W</b>	<b>W</b>	<b>W</b>	-	+	+	Normálne pranie, pláchanie a odstredovanie ako hore uvedené.
Normálne pranie, farebné textilie s odolnými farbami a normálne špinavé.	<b>3</b>	3,5	<b>60</b> <b>40</b>	<b>W</b>	-	<b>W</b>	<b>W</b>	<b>W</b>	-	+	+	Normálne pranie, pláchanie a odstredovanie ako hore uvedené.
Normálne pranie, Krátke.	<b>4</b>	3,5	<b>40</b>	<b>W</b>	-	<b>W</b>	<b>W</b>	<b>W</b>	-	+	+	Normálne krátke pranie, pláchanie a odstredovanie ako hore uvedené.
Pláchanie.	<b>5</b>	3,5	-	<b>W</b>	-	<b>W</b>	<b>W</b>	<b>W</b>	-	-	+	Pláchania z toho jedno špeciálne s bielidlom alebo so zmäkčovadlom, odstredovanie ako hore uvedené.
Špeciálne pláchanie.	<b>6</b>	3,5	-	-	-	<b>W</b>	<b>W</b>	<b>W</b>	-	-	+	Pláchanie so zmäkčovadlom alebo voňavými prostriedkami, škrob a t.d., odstredovanie ako hore uvedené.
Odstredovanie.	<b>7</b>	3,5	-	-	-	<b>W</b>	<b>W</b>	<b>W</b>	-	-	-	Konečné odstredovanie.

## DELIKÁTNE PRACIE PROGRAMY

Poloha programátora Typ programu	pos.	Náplň max Kg	Polohy						Násypky			Popis pracieho cyklu
			C°							I	II	
<b>Predpranie</b> Syntetické textilie Veľmi špinavé	<b>8</b>	1,5	<b>60</b> <b>40</b>	-	<b>W</b>	<b>W</b>	<b>W</b>	-	+	+	+	Predpranie a normálne pranie, plákania, z toho jedno z bielidlom, alebo zmäkčovadlom, stredné odstredovanie a konečné.
<b>Normálne pranie</b> Syntetické textilie Normálne špinavé	<b>9</b>	1,5	<b>60</b> <b>40</b>	-	<b>W</b>	<b>W</b>	<b>W</b>	-	-	+	+	Normálne pranie, plákania a odstredovanie, ako hore uvedené Normálne pranie
<b>Normálne pranie le</b> Delikátne syntetické textilie málo špinavé	<b>10</b>	1,5	<b>40</b>	-	<b>W</b>	-	<b>W</b>	-	-	+	+	Normálne pranie, plákania a odstredovanie, ako hore uvedené
<b>Plákania</b>	<b>11</b>	1,5	-	-	<b>W</b>	-	<b>W</b>	-	-	-	+	Plákania z toho jedno špeciálne so zmäkčovadlom, odstredovanie, ako hore uvedené
<b>Špeciálne plákania</b>	<b>12</b>	1,5	-	-	<b>W</b>	-	<b>W</b>	-	-	-	+	Plákanie so zmäkčovadlom, alebo voňavými prostriedkami atď, odstredovanie, ako hore uvedené
<b>Odstredovanie</b>	<b>13</b>	1,5	-	-	-	-	-	-	-	-	-	Konečné odstredovanie

## PROGRAMY NA PRANIE VLNY

Poloha programátora Typ programu		Náplň max Kg	Polohy						Násypky			Popis pracieho cyklu
	pos.		°C					I	II			
Normálne pranie	14	1,0	35	-	W	-	W	-	-	+	+	Normálne pranie, plákana z toho jedno špeciálne so zmäkčovadlom pre odstreďovanie
Špeciálne plákanie	15	1,0	-	-	W	-	W	-	-	-	+	Plákanie so zmäkčovadlom, alebo voňavými prostriedkami atď, odstreďovanie, ako hore uvedené
Vypustenie vody / odstreďovanie	16	1,0	-	-	-	-	-	-	-	-	-	Vypustenie vody, konečné odstreďovanie

**W** - možnosť voľby (zapnúť, alebo vypnúť )

- - nie je možné zapnúť (nefunguje)

+

# Referenčný program pre energetickú klasifikáciu zodpovedá norme EN 60456/AII

Práčka je vybavená oddelením na pracie prostriedky, ktoré je zložené z troch násypiek (obr.10). Na paneli oddelenia sa nachádza popis programov.

- I Násypka je pre práškový prací prostriedok a na predpranie alebo namočenie (1).
- Násypka pre práškový prací prostriedok pre normálne pranie (2).
- ☼ Násypka pre (3).

V miestach, kde je voda veľmi tvrdá spolu s pracími prostriedkami, používajte odvápnovacie prostriedky, ktoré zvyšujú kvalitu prania a zároveň ochraňujú súčiastky práčky pred tvorbou vodného kameňa. Odvápnovací prostriedok sa nasype spolu s pracím prostriedkom do strednej násypky (2).

Dôležité: Pre pranie v automatických práčkach používajte na pranie práškové alebo tekuté pracie prostriedky, ktoré sa menej penia. Pracie prostriedky sa môžu používať len v dávkach uvedených na ich balení doporučené ich výrobcom.

Pri nadmernom dávkovaní pracieho prostriedku sa môže vytvoriť veľa peny, čím sa výrazne znižuje pracia schopnosť a výsledok prania. Nedostatočné dávkovanie pracieho prostriedku môže mať za následok neuspokojivý výsledok prania.

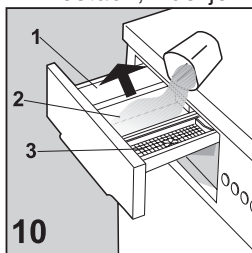

## ÚDRŽBA

Práčka bola naprojektovaná tak, aby sa údržba zmenšila na minimum. Je teda dôležité, aby sa pravidelne čistila. Pred čistením skontrolujte, či bol prístroj odpojený od elektrickej siete a zatvorený prívod vody. **POZOR!!** Neumývajte práčku chemickými čistiacimi prostriedkami, ale používajte navlhčenú a málo namydlenú látku.

### Čistenie práčky

Poutierajte mäkkou látkou vonkajšiu skriňu a gumenné časti práčky. Nepoužívajte agresívne čistiace prostriedky, benzín a iné rozpúšťadlá.

Po skončení prania nechajte dverka práčky určitú dobu otvorenú, aby sa mohli vysušiť jej gumenné časti.

Čistite pravidelne násypky od pracích prostriedkov. Odstráňte z násypiek pracie prostriedky a násypku opláchnite vodou.. Znovu vložte na svoje miesto.

### Čistenie filtra

**POZOR!!** Pred vykonaním dole uvedených zásahov, skontrolujte, či bola práčka úplne vyprázdnená. Neodstraňujte filter počas prevádzky práčky alebo keď je naplnená vodou.

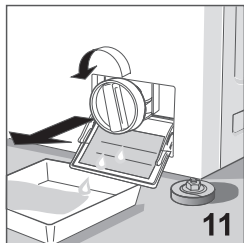

Pod filter položte handru alebo rovný tanier, aby ste zachytili vodu, ktorá ostala vo filtri. Otvorte dverka filtru, odskrutkujte a vytiahnite filter otáčaním v protismere hodinových ručičiek./ obr.11/.

Filter sa musí pravidelne čistiť

Opláchnite filter pod tečúcou vodou a odstráňte nečistoty.

Naskrutkujte znovu filter v smere hodinových ručičiek a skontrolujte, či bol hermeticky uzavretý.



- 
- \* Skontrolujte, či:
    - 1) nenastal výpadok dodávky elekt. energie
    - 2) zástrčka bola správne zasunutá
    - 3) gombík programátora bol nastavený na polohu zapnutia a či nebolo tlačítko zastavenia stlačené
    - 4) či sú dvere práčky správne uzavreté

- 
- \* Skontrolujte, či:
    - 1) je nastavené tlačidlo programátora na vybraný program
    - 2) v tomto prípade si prečítajte návody na obsluhu pod názvom \*Práčka nefahá vodu

- 
- \* Skontrolujte, či:
    - 1) je v potrubí voda
    - 2) je otvorený prívodný kohútik vody
    - 3) odtoková hadica nebola zlomená
    - 4) filter nie je upchatý. V prípade, ak je upchatý filter pred jeho očistením odpojte spotrebič z elektrickej siete
    - 5) v násypke neostalo veľa stvrdnutého pracieho prášku

- 
- Skontrolujte, či:
    - 1) je odtoková hadica umiestnená v príslušnej výške (60-90cm)
    - 2) okraje odtokovej hadice neboli ponorené

- 
- \* Skontrolujte, či:
    - 1) je odtoková hadica správne pripojená
    - 2) odtoková hadica nebola zlomená
    - 3) filter na odtoku nie je upchatý
    - 4) nebolo vypnuté odstredovanie
    - 5) nebola zvolená funkcia stop : nevypúšťa vodu z bubna

- 
- \* Skontrolujte, či:
    - 1) boli odstránené blokovacie výstupy
    - 2) je práčka na podlahe správne vodorovne umiestnená
    - 3) sa bielizeň veľkých rozmerov / plachty, obrusy/ nenahromadili len v jednej časti bubna

- 
- 1) počkajte asi jednu minútu

- 
- \* Skontrolujte, či:
    - 1) je bielizeň rovnomerne v bubni rozložená
    - 2) bola nastavená správna rýchlosť odstredenia

- 
- \* Skontrolujte, či:
    - 1) nenastal výpadok dodávky elektrickej energie

- 
- \* Skontrolujte, či:
    - 1) je otvorený prívodný ventil
    - 2) je čisté sitko, ktoré sa nachádza medzi ventilom a hadicou

- 
- \* Skontrolujte, či:
    - 1) bubon práčky nebol príliš znečistený
    - 2) bolo použité dostatočné množstvo pracieho prostriedku
    - 3) bol vybraný vhodný prací program

- 
- \* Skontrolujte, či:
    - 1) bol vybraný vhodný prací program
    - 2) bola nastavená správna teplota prania

Ak spotrebič správne nefunguje ani po skontrolovaní bodov opísaných v predošlých stránkach, obráťte sa na najbližšie servisné stredisko.

Pri nahlásení poruchy vždy uveďte model, výrobné číslo a druh poruchy. Technické údaje spotrebiča sú uvedené v informačnej tabuľke, ktorá sa nachádza na dvierkach filtra.

Ak pri nahlásení opravy správne uvediete požadované údaje, umožníte tým pracovníkovi servisnej služby pripraviť si potrebné náhradné diely , čím sa urýchli oprava Vašej práčky.

Doporučujeme, aby ste mali vždy k dispozícii dole uvedené údaje :

**MODEL:** .....

**VÝROBNÉ ČÍSLO:** .....

**DÁTUM NÁKUPU:** .....

## **TECHNICKÉ ÚDAJE**

<b>ROZMERY</b>	- šírka	- 59,0 cm
	- dĺžka	- 84,5 cm
	- hĺbka	- 33,0 cm
<b>Napájacie elektrické napätie</b>	viď štítok s technickými údajmi	
<b>Celková spotreba príkonu</b>	viď štítok s technickými údajmi	
<b>Bezpečnostný vypínač siete</b>	viď štítok s technickými údajmi	
<b>Tlak vody</b>	min. 0,05 MPa – max. 1 MPa	
<b>Maximálna povolená dávka prania</b>	3,5 kg - bavlna, plátno	
	1,5 kg - syntetické a jemné textilie	
	1 kg - vlny	

VÝROBCA NENESIE ŽIADNU ZODPOVEDNOSŤ ZA PRÍPADNÉ ÚRAZY,  
KTORÉ BOLI ZAPRÍČINENÉ NEDODRŽANÍM BEZPEČNOSTNÝCH NORIEMA  
POKÝNOV UVEDENÝCH V NÁVODE NA OBSLUHU.

Уважаемый покупатель,

RUS

сердечно благодарим Вас за выбор стиральной машины нашего производства.

Просим Вас внимательно прочитать инструкции по эксплуатации до подключения и использования машины. Знание принципов действия поможет Вам правильно и безопасно использовать этот бытовой прибор. В инструкциях по эксплуатации содержится много полезных рекомендаций относительно работы и технических особенностей стиральной машины, которые помогут Вам оптимизировать ее эксплуатацию.

В случае продажи или передачи стиральной машины другому лицу помните о необходимости отдать новому пользователю также инструкции по эксплуатации.



## **Содержание**

• <b>ЗАМЕЧАНИЯ И СОВЕТЫ ДЛЯ ПОЛЬЗОВАТЕЛЯ</b>	2-3
• <b>УСТАНОВКА МАШИНЫ</b>	4
– Как распаковать и освободить прибор от транспортировочных деталей	4
– Как вновь упаковать машину	4
– Установка и выставление уровня стиральной машины	5
– Подключение к водопроводу	5
– Электрическое подключение	6
• <b>ВЫВЕДЕНИЕ НЕКОТОРЫХ ТИПОВ ПЯТЕН</b>	6
• <b>МЕЖДУНАРОДНЫЕ СИМВОЛЫ ПО УХОДУ ЗА ОДЕЖДОЙ</b>	7
• <b>ОПИСАНИЕ СТИРАЛЬНОЙ МАШИНЫ - ПАНЕЛЬ УПРАВЛЕНИЯ</b>	8
• <b>ЭКСПЛУАТАЦИЯ СТИРАЛЬНОЙ МАШИНЫ</b>	9
• <b>ДОПОЛНИТЕЛЬНЫЕ ФУНКЦИИ</b>	10
• <b>ТАБЛИЦЫ ПРОГРАММ</b>	11-14
• <b>СТИРАЛЬНЫЕ СРЕДСТВА</b>	15
• <b>ОБСЛУЖИВАНИЕ</b>	15
– Очистка стиральной машины	15
– Очистка фильтра	15
• <b>РЕШЕНИЕ ВОЗНИКАЮЩИХ ПРОБЛЕМ</b>	16
• <b>ТЕХНИЧЕСКИЕ ДАННЫЕ</b>	17

## ЗАМЕЧАНИЯ И СОВЕТЫ ДЛЯ ПОЛЬЗОВАТЕЛЯ

- \* Машина предназначена только для бытового применения.
- \* Любое изменение или попытка внести изменения в прибор могут оказаться опасными для пользователя и вызвать повреждение самой стиральной машины.
- \* Учитывая значительный вес машины, следует соблюдать особые правила техники безопасности во время ее перемещения.
- \* Запрещается пользоваться машиной детям без присмотра взрослых.
- \* Любые изменения водопроводной или электрической сети должны выполняться специалистами.
- \* Установив машину, проверьте, чтобы она не стояла на электрическом кабеле питания.
- \* Прежде чем включить машину, удалите весь упаковочный материал и блоки, использованные для ее перевозки (предохранительные винты). В противном случае можно серьезно повредить как машину, так и квартиру.
- \* Если прибор устанавливается на покрытый паласом пол, следует проверить, чтобы между стиральной машиной и полом свободно циркулировал воздух.
- \* Стиральная машина должна быть подключена к электрической сети с заземлением согласно правил техники безопасности.
- \* В конце каждой стирки необходимо отсоединить вилку машины от сети и перекрыть клапан подачи воды.
- \* Не вставляйте и не вынимайте электрическую вилку из сети мокрыми руками.
- \* Не следует перегружать стиральную машину.
- \* Стирайте в машине только ткани, пригодные для машинной стирки. При наличии сомнений обратитесь к рекомендациям изготовителя, приведенным в виде символов на этикетке одежды (смотри „Символы ухода за одеждой” стр.6).
- \* Прежде чем положить вещи в стиральную машину, проверьте, чтобы все карманы были пусты. Твердые и заостренные предметы, как например, монеты, булавки, гвозди, винты или камни могут серьезно повредить машину.
- \* Нельзя стирать в стиральной машине вещи, испачканные составами с содержанием бензина.  
В том случае, если пятна выводятся растворителями, следует подождать, пока они полностью не испарятся с поверхности ткани, прежде чем класть вещи в машину.
- \* По завершении цикла стирки или после отключения машины ее можно открыть только по прошествии одной минуты.
- \* В конце стирки дорожек, покрывал и прочих тканей из длинных волокон, нужно проверить фильтр и при необходимости очистить его.
- \* Перед длительным запланированным отсутствием дома или же, когда предполагается, что стиральная машина не будет долго использоваться, необходимо вынуть вилку из розетки и закрыть кран подачи воды. Рекомендуется также оставить дверь машины приоткрытой для обеспечения вентиляции машины внутри.
- \* Не подвергайте стиральную машину воздействию атмосферных явлений.
- \* Ни в коем случае не пытайтесь сами отремонтировать неисправности прибора, так как произведенный неспециалистами ремонт может вызвать серьезные повреждения машины и лишить Вас права на гарантийный ремонт.
- \* Ремонт прибора должен производиться только персоналом центров по обслуживанию. Для ремонта должны использоваться только оригинальные запасные части.

## ЗАМЕЧАНИЯ И СОВЕТЫ ДЛЯ ПОЛЬЗОВАТЕЛЯ

При покупке просим Вас изучить основную инструкцию по эксплуатации и проверить правильность заполнения гарантийной книжки и товарного чека. При этом заводской номер и наименование модели приобретенного Вами изделия должны быть идентичны записям в гарантийной книжке. Не допускайте внесения в книжку каких-либо изменений, исправлений. В случае неправильного или неполного заполнения гарантийной книжки немедленно обратитесь к продавцу.

Срок гарантии - 12 месяцев со дня продажи. Во избежание возможных недоразумений, сохраняйте в течение всего срока службы документы, прилагаемые к товару при его продаже, а именно: товарный чек, инструкция по эксплуатации, гарантийная книжка. Проследите, чтобы гарантийная книжка и товарный чек были правильно заполнены и имели печати торговой организации. При отсутствии даты покупки гарантийный срок исчисляется с момента изготовления изделия.

Гарантийное обслуживание не производится в случаях, возникающих после передачи товара потребителю:

- \* несоблюдения правил эксплуатации,
- \* механических повреждений, повреждений вследствие воздействия химических веществ, термических повреждений или неправильного применения расходных материалов (стирального порошка и других моющих средств),
- \* использования изделия в целях, для которых оно не предназначено,
- \* использования в производственных целях (ресторан, кафе, офис, детский сад, больница и т.д.),
- \* повреждений или нарушений нормальной работы, вызванных животными или насекомыми,
- \* блокировки подвижных элементов изделия при попадании во внутренние рабочие объемы посторонних предметов, мелких деталей одежды, жидкостей или остатков пищи,
- \* неисправностей, вызванных действием непреодолимой силы (пожара, стихийных бедствий и т.п.),
- \* внесения исправлений в текст гарантийного талона или чека,
- \* ремонта, разборки и других не предусмотренных инструкцией вмешательств не уполномоченными на это лицами,
- \* повреждений, возникших вследствие небрежного хранения и/или транспортировки по вине покупателя, транспортной фирмы, торговой или сервисной организации. В этом случае владельцу следует обратиться с претензией в организацию, оказавшую эти услуги,
- \* отклонения от стандартов и норм питающих или других сетей подключения,
- \* неправильной установки или подключения изделия,
- \* необходимости замены осветительных ламп, фильтров, стеклянных и перемещаемых вручную пластиковых деталей.

## УСТАНОВКА МАШИНЫ (в зависимости от модели)

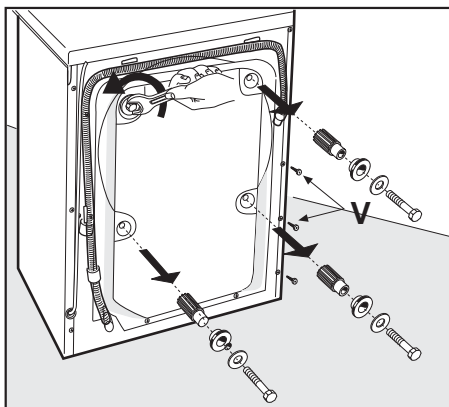

Для транспортировки качающийся узел машины зафиксирован 4 распорками на винтах. Перед тем как приступить к использованию машины, открутите блокировочные винты и выньте их вместе с блокировочными распорками. Сохраните винты и распорки для возможных переэдов в будущем.

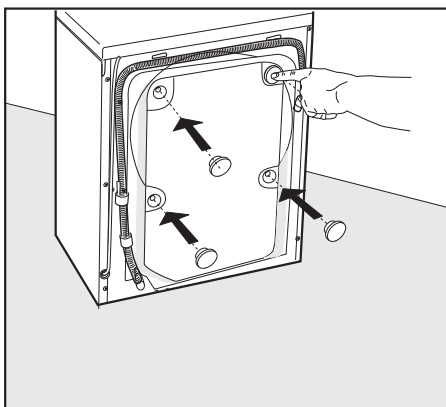

Закройте отверстия на задней панели прилагаемыми в комплекте заглушками.

Примечание: Если распорки остались внутри машины, снимите заднюю панель, выньте их и установите панель на место.

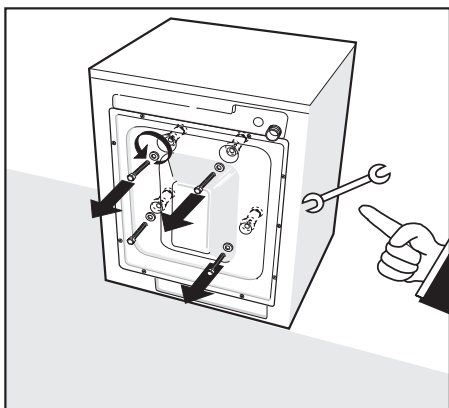

Для транспортировки качающийся узел машины зафиксирован 4 распорками на винтах. Перед тем как приступить к использованию машины, открутите блокировочные винты ключом.

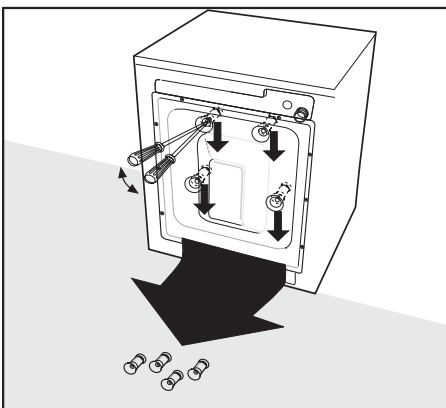

Вставьте в отверстия отвертку и выньте 4 пластмассовые блокировочные распорки, как показано на рисунке.

Примечание: Если распорки остались внутри машины, снимите заднюю панель, выньте их и установите панель на место.

## Установка и выставление уровня стиральной машины

Выбрав для машины подходящее место, выставите ее по уровню при помощи регулируемых ножек [Рис. 3]. Обратите особое внимание на выбор положения машины, на ее выровненность и на прочность затяжки контргайки.

В том случае, если выставление стиральной машины по уровню не выполнено правильно, машина будет неустойчива, во время работы будет шуметь, что может впоследствии привести к ее повреждению.

Если машина устанавливается на паласное покрытие, следует проверить, чтобы между ней и полом свободно циркулировал воздух.

Не рекомендуется устанавливать стиральную машину в помещениях, где температура может опуститься ниже 0°C.

## Подключение к водопроводу

- Давление воды в водопроводной сети должно быть в пределах 0,05 - 1,00 мПа (0,5 - 10 bar.)
- До подключения машины откройте кран и дайте воде стечь, чтобы трубы очистились от загрязнений, типа песка и ржавчины (выполнение данной операции имеет особое значение для тех случаев, когда стиральная машина долгое время не использовалась, или когда она подключается к изогнутому трубопроводу подачи воды).
- Заливной шланг должен быть соединен с краном холодной воды резьбовым патрубком 3/4".
- Между краном и трубой проложите фильтрующую прокладку, входящую в комплект машины, и затем туго затяните соединение [рис. 4].
- Положите прокладку и на другую оконечность заливного шланга и прикрутите ее к стиральной машине [рис. 5].
- Во время стирки кран подачи воды должен быть полностью открыт.
- Сливная труба воды должна находиться на высоте от 60 до 90 см [рис. 6].
- Если предусмотрен слив воды непосредственно в канализацию, свободный край трубы стиральной машины должен быть вставлен в канализационную трубу с внутренним диаметром не менее 40 мм.
- Следите за тем, чтобы сливная труба машины не была герметично вставлена в канализационную трубу, с тем, чтобы сифон не заполнялся воздухом, и соответственно, не происходил перелив воды.
- В случае, если вода сливается в мойку или куда-либо еще, свободная оконечность трубы должна быть закреплена в месте ее перегиба специальным держателем, входящим в комплект машины. Таким образом положите трубу на край мойки и закрепите держатель так, чтобы труба не упала [рис. 7]. Сточный канал мойки должен быть чистым с тем, чтобы вода могла течь по нему свободно.

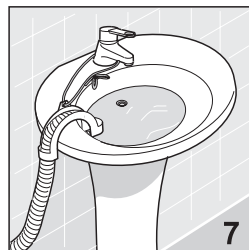
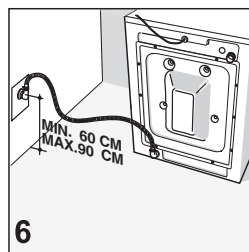
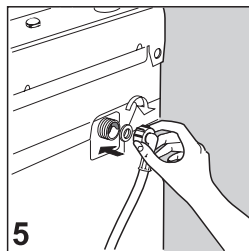
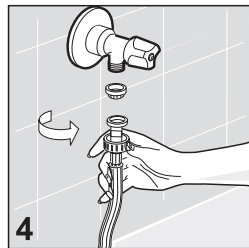
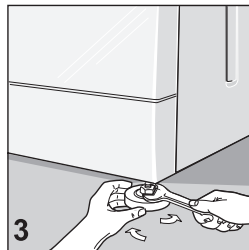

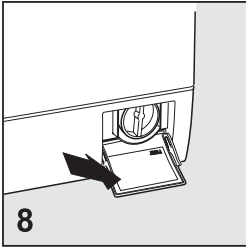

## Электрическое подключение

- Проверьте, чтобы напряжение, указанное в технических данных машины на табличке с внутренней стороны крышки фильтра, соответствовало напряжению электрической сети [рис. 8].
- Параметры защитного сетевого выключателя, электрических шнуров и сетевой розетки должны выдерживать максимальное значение нагрузки, указанное на табличке.
- Розетка, к которой подключается стиральная машина, должна иметь заземление. В противном случае изготовитель отклоняет всякую ответственность за возникновение несчастных случаев [рис. 9].
- Если розетка подключения вилки машины не работает или непригодна, она должна быть заменена квалифицированным электриком.
- Запрещается подключать машину к электрической сети через удлинители и многоконтактные разъемы.
- Во время проведения операций по обслуживанию вилка стиральной машины должна быть отсоединена от источника тока.
- Не вставляйте и не вынимайте вилку из розетки мокрыми руками.
- Если шнур питания каким-либо образом поврежден, обратитесь в специализированную мастерскую.
- Разместите прибор так, чтобы шнур питания был легко доступен, для того, чтобы в случае необходимости можно было отсоединить его от сети.

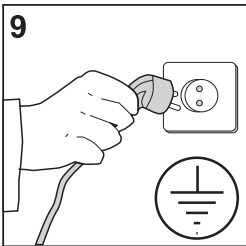

## ВЫВЕДЕНИЕ НЕКОТОРЫХ ТИПОВ ПЯТЕН

Некоторые пятна не могут быть выведены с одежды одной стиркой в стиральной машине. Прежде чем выводить любые пятна вручную, необходимо сначала попробовать сделать это на малозаметном участке одежды, начиная обработку с края пятна и постепенно приближаясь к его центру для предупреждения образования разводов. Ниже приводятся различные способы выведения пятен.





























- **Воск:** чтобы не повредить ткань, соскребите воск закругленным предметом. Затем положите ткань между двумя листами промокающей бумаги и прогладьте пятно горячим утюгом.
- **Шариковые ручки и фломастеры:** очистите мягкой тряпкой, смоченной в этиловом спирте. Следите за тем, чтобы пятно не расплзлось.
- **Влажность и плесень:** если ткань хорошо выдерживает воздействие отбеливателя, выполните цикл стирки, добавив отбеливатель в специальное отделение [смотри таблицу программ]. В противном случае намочите загрязненный участок 10-процентной перекисью водорода и оставьте на 10 или 15 минут.
- **Легкие ожоги ткани утюгом:** придерживайтесь советов, данных по выведению пятен плесени и влажности.
- **Ржавчина:** используйте составы для выведения ржавчины, придерживаясь указаний изготовителя на упаковке.
- **Жевательная резинка:** протрите ткань льдом, потрите ее изо всех сил и затем пройдитесь х/б тканью, смоченной ацетоном.



- **КРАСКА:** дайте краске высохнуть. Протрите загрязненный участок растворителем, указанным на упаковке краски (например, водой, скипидаром, трихлорэтиленом), намылите и прополощите.
- **Губная помада:** пятна на хлопке или шерсти выводятся тканью, смоченной эфиром; для шелка используйте трихлорэтилен.
- **Лак для ногтей:** положите на испачканную ткань промокательную бумагу и намочите изнанку ткани ацетоном, часто меняя бумагу. Действуйте так до полного исчезновения пятна.
- **Растительное масло или смола:** нанесите на пятно немного свежего сливочного масла, оставьте на некоторое время и затем смойте скипидаром.
- **ТРАВА:** осторожно намылите, используйте разведенный отбеливатель. Такие пятна хорошо выводятся с шерстяных тканей также 90% спиртом.
- **Кровь:** замочите в холодной воде с добавлением соли, затем постирайте хозяйственным мылом.

## МЕЖДУНАРОДНЫЕ СИМВОЛЫ ПО УХОДУ ЗА ОДЕЖДОЙ

Прежде чем класть вещи в стиральную машину и настраивать соответствующую программу стирки, рекомендуется проверить символы, поставленные изготовителем на этикетке. Для упрощения их понимания ниже приводится таблица.

 Обычная стирка	 Гладить при макс. 200°	 Сушить в разложенном виде
 Деликатная стирка	 Гладить при макс. 150°	 Сушить на веревке
  Стирать при t° до 95°C	 Гладить при макс. 100°	 Сушить на распялке
  Стирать при t° до 60°C	 Не гладить	 Сушить в сушильной машине при нормальной температуре
  Стирать при t° до 40°C	 Химчистка с растворителем	
  Стирать при t° до 30°C	 Химчистка только с использованием бензина, чистого спирта и R113	 Сушить в сушильной машине при пониженной температуре
 Стирать вручную	 Химчистка только с перхлоратом, бензином, чистым спиртом, R111 и R113.	 Не сушить в барабанной сушильной машине
 Не стирать водой	 Не стирать в химчистке	
 Отбеливание в холодной воде		
 Не отбеливать		

## ОПИСАНИЕ СТИРАЛЬНОЙ МАШИНЫ - ПАНЕЛЬ УПРАВЛЕНИЯ

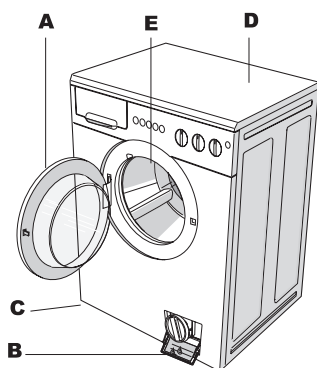
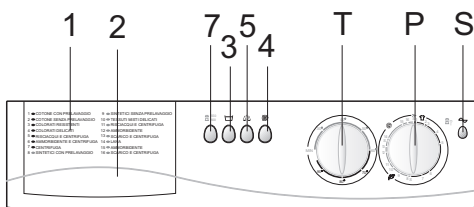
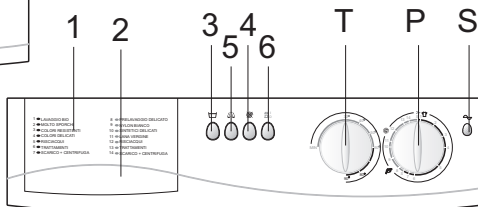
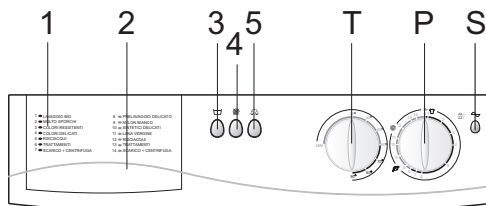

- A – иллюминатор
- B – дверца
- C – регулируемые ножки
- D – верхняя крышка
- E – барабан

- 1. – таблица программ
- 2. – отделение стиральных средств
- 3. – кнопка выключения с водой в баке
- 4. – кнопка отключения центрифуги
- 5. – кнопка экономной стирки
- 6. – кнопка включения машины

- 7. – кнопка переключения скорости отжима 500/MAX
- P. – ручка выбора программ
- S. – контрольная лампочка - стиральная машина включена
- T. – ручка термостата

## ЭКСПЛУАТАЦИЯ СТИРАЛЬНОЙ МАШИНЫ

**Внимание:** перед тем как приступить к первой стирке, следует выполнить краткий цикл стирки без загрузки белья. Это дает возможность проверить работу стиральной машины и очистить барабан.

**Меры предосторожности перед началом стирки:**

- Проверьте правильность подключения к водопроводной сети: кран подачи воды должен быть открыт, а сливной шланг должен находиться в соответствующем положении (см. раздел «Установка» и рисунки 4-7).
- Проверьте, чтобы ручка программатора находилась в положении stop/стоп.
- Сухими руками вставьте вилку в розетку.
- Рассортируйте белье, распределив его по типам тканей (проверьте символы на этикетках).
- Прежде чем загружать одежду в барабан, проверьте, чтобы:
  - карманы одежды были пусты,
  - были зашиты разорванные части,
  - были закрыты молнии, застегнуты пояса, пряжки и крючки,
  - были предварительно выведены пятна.

**Выполнение цикла стирки:**

(последовательность операций, которые следует выполнить перед установкой выбранного цикла и включением машины)

1. Откройте дверцу люка.
2. Загрузите белье в барабан и закройте дверцу люка.  
**Внимание:** Запрещается перегружать стиральную машину. Не рекомендуется стирать вещи, впитывающие большое количество воды, например, ковры.
3. В соответствующие отделения засыпьте стиральный порошок с низким пенообразованием для автоматических стиральных машин и залейте кондиционер (см. раздел «Использование стиральных средств»).
4. Закройте ящичек для стиральных средств.  
Внимание: Во избежание утечки воды во время работы машины не вынимайте ящичек для стиральных средств.
5. Выберите нужную программу и температуру при помощи соответствующих ручек.  
**ВНИМАНИЕ!!! Не вращайте ручку программатора против часовой стрелки. Если Вы случайно прокрутили ручку дальше отметки выбранной программы стирки, ее нельзя повернуть обратно. Поверните ручку программатора дальше по часовой стрелке до нужного положения.**
6. Для установки требуемых функций нажмите соответствующие кнопки.
7. Для включения машины потяните ручку программатора на себя или нажмите кнопку вкл/выкл (если предусмотрена в данной модификации), после чего должна загореться контрольная лампочка.

**По завершении программы стирки машина останавливается на одной из отметок STOP/СТОП программатора:**

1. Выключите машину нажатием ручки программатора или кнопки вкл/выкл (если предусмотрена).
2. Выньте белье из машины.
3. Сухими руками выньте вилку из розетки.
4. Закройте кран подачи воды.



## ДОПОЛНИТЕЛЬНЫЕ ФУНКЦИИ (предусмотрены в зависимости от модели)

- **ВКЛ/ВЫКЛ:** Для включения машины потяните ручку программатора на себя или нажмите кнопку вкл/выкл (если предусмотрена), после чего должна загореться контрольная лампочка.
- **Кнопка ограничения температуры:** Нажатием этой кнопки можно ограничить температуру до 60° в том случае, если ручка регулятора температуры установлена на более высокое значение.
- **Кнопка холодной стирки:** При нажатии этой кнопки отключается нагревательный элемент, и стирка выполняется в холодной воде.
- **Кнопка выключения с водой в баке:** При нажатии этой кнопки стиральная машина автоматически останавливается после завершения последнего полоскания и перед сливом воды. При этом белье остается погруженным в воду и не мнется. Данная функция применима только для программ стирки синтетики и шерсти.
- **Кнопка отключения отжима:** При нажатии этой кнопки стиральная машина выполняет цикл стирки без отжима.
- **Кнопка экономичной стирки:** При нажатии этой кнопки сокращается расход воды и электроэнергии. Эта функция используется, если вес загружаемого белья менее 3 кг.
- **Кнопка дополнительного полоскания:** Стиральная машина отрегулирована так, чтобы расход воды был минимальным. Как правило, достаточно трех полосканий. Для районов с очень мягкой водой и для стирки вещей, принадлежащих людям с аллергией на стиральный порошок, предусмотрена кнопка, позволяющая запрограммировать дополнительный цикл полоскания.
- **Кнопка переключения скорости отжима 550/MAX:** Эта кнопка используется для того, чтобы переключать скорость отжима с минимальной на максимальную (максимальная скорость отжима варьируется в зависимости от модели). Если в машине предусмотрена ручка регулирования скорости отжима, ее следует установить на требуемую скорость.  
**Внимание:** Данная функция применима только при использовании программ энергичной стирки. При выполнении программ стирки деликатных тканей и шерсти, вне зависимости от положения регулятора скорость отжима составит 550 об/мин.
- **Ручка термостата:** При помощи ручки термостата можно установить требуемую температуру стирки. Для этого следует повернуть ручку вправо и установить ее в нужное положение. Для правильного выбора температуры следует обращаться к таблице программ.







**Внимание:** Изменения и выбор программ и указанных выше функций должны выполняться только при отключенной стиральной машине, т. е. кнопка вкл/выкл или ручка программатора должны находиться в положении 0.

# ТАБЛИЦЫ ПРОГРАММ

## ПРОГРАММЫ ЭНЕРГИЧНОЙ СТИРКИ ПРОЧНЫХ ТКАНЕЙ

Ручка (P)*	Ручка (T)**	Ткань	Символ на этикетке	Примеры и степень загрязнения	Количество в кг	Использовать отделение и настройку	Описание программы	Пользование дополнительными кнопками			
											
1	90°	Хлопок, лен, конопля		Простыни, белые и цветные нелиняющие скатерти, полотенца, нижняя одежда; очень грязные вещи	До 3,5	 1 2 3	Предварительная стирка ~40°C, основная стирка, полоскание, умягчитель, слив и заключительный отжим	—	На выбор	На выбор	На выбор
2	90°	Хлопок, лен, конопля		Простыни, белые и цветные нелиняющие скатерти, полотенца, нижняя одежда; очень грязные вещи	До 3,5	 1 2 3	Основная стирка, полоскание, умягчитель, слив и заключительный отжим	—	На выбор	На выбор	На выбор
3	60°	Хлопок, лен, смешанные прочные ткани		Цветное белье, рубашки, халаты, нижняя одежда, простыни, обычная степень загрязнения	До 3,5	 1 2 3	Основная стирка, полоскание, умягчитель, слив и заключительный отжим	—	На выбор	На выбор	На выбор
4	40°	Хлопок, смешанные деликатные ткани		Простыни, белье и цветные нелиняющие скатерти, полотенца, нижняя одежда; слабо загрязненные вещи	До 3,5	 1 2 3	Основная стирка, полоскание, умягчитель, слив и заключительный отжим	—	На выбор	На выбор	На выбор

## ДОПОЛНИТЕЛЬНЫЕ ПРОГРАММЫ СТИРКИ ПРОЧНЫХ ТКАНЕЙ

Ручка (P)*	Ручка (T)**	Ткань	Примеры и степень загрязнения	Количество в кг	Использовать отделение и настройку	Описание программы	Пользование дополнительными кнопками			
										
5	Любое положение	Хлопок, лен, конопля и смешанные прочные ткани	Энергичное полоскание	До 3,5	 1 2 3	Полоскание, умягчитель, слив и заключительный отжим	—	На выбор	На выбор	На выбор
6	Любое положение	Хлопок, лен, конопля и смешанные прочные ткани	Аппретирование, ароматизатор, умягчитель	До 3,5	 1 2 3	Полоскание, умягчитель, слив и заключительный отжим	—	На выбор	—	—
7	Любое положение	Хлопок, лен, конопля и смешанные прочные ткани	Энергичный отжим	До 3,5	—	Слив и заключительный отжим	—	На выбор	—	—

\* Положение ручки программирования    \*\* Положение ручки регулируемого термостата

## ТАБЛИЦЫ ПРОГРАММ

### ПРОГРАММЫ ДЕЛИКАТНОЙ СТИРКИ СИНТЕТИЧЕСКИХ И СМЕШАННЫХ ТКАНЕЙ

Ручка (P)*	Ручка (T)**	Ткань	Символ на этикетке	Примеры и степень загрязнения	Количество в кг	Использовать отделение и настройку	Описание программы	Пользование дополнительными кнопками			
											
8	60°	Смешанные прочные ткани		Рубашки, простыни, одежда для новорожденных, подушки, очень грязные вещи	До 1,5		Предварительная стирка ~40°С, стирка, полоскание, умягчитель, слив и отжим на низкой скорости	Рекомендуется	Рекомендуется	На выбор	—
9	60°	Смешанные прочные ткани		Рубашки, простыни, одежда для новорожденных, подушки, обычная степень загрязнения	До 1,5		Стирка, полоскание, умягчитель, слив и отжим на низкой скорости	Рекомендуется	Рекомендуется	На выбор	—
10	40°	Синтетика (нейлон, перлон), смешанные хб ткани		Рубашки, простыни, одежда для новорожденных, подушки, слабо загрязненные вещи	До 1,5		Стирка, полоскание, умягчитель, слив и отжим на низкой скорости	Рекомендуется	Рекомендуется	На выбор	—
11	35°	Шерстяное белье		Шерсть, которую можно стирать в стиральной машине	До 1		Стирка, полоскание, умягчитель, слив и отжим на низкой скорости	Рекомендуется	Рекомендуется	На выбор	—

### ДОПОЛНИТЕЛЬНЫЕ ПРОГРАММЫ СТИРКИ СИНТЕТИЧЕСКИХ И СМЕШАННЫХ ТКАНЕЙ

Ручка (P)*	Ручка (T)**	Ткань	Примеры и степень загрязнения	Количество в кг	Использовать отделение и настройку	Описание программы	Пользование дополнительными кнопками			
										
12	Любое положение	Смешанные, синтетические деликатные ткани	Деликатное полоскание	До 1,5		Полоскание, умягчитель, слив и заключительный отжим	Рекомендуется	Рекомендуется	На выбор	—
13	Любое положение	Смешанные, синтетические деликатные ткани	Аппретирование, ароматизатор, умягчитель. Деликатный отжим	До 1,5		Полоскание, умягчитель, слив и заключительный отжим	Рекомендуется	Рекомендуется	—	—
14	Любое положение	Смешанные, синтетические деликатные ткани	Деликатный отжим	До 1,5	—	Слив и отжим	—	Рекомендуется	—	—

\* Положение ручки программирования \*\* Положение ручки регулируемого термостата

## ТАБЛИЦЫ ПРОГРАММ

### ПРОГРАММЫ ИНТЕНСИВНОЙ СТИРКИ

Положение программатора Тип программы	пол.	Масса груза, кг	Положения						Ящички			Описание цикла стирки
			С°					I	II			
<b>Предварительная стирка БИО</b> Прочные очень грязные ткани (белые простыни и устойчивые краски)	<b>1</b>	3,5	90	W	-	W	W	W	+	+	+	Предварительная и обычная стирка, полоскания, одно из которых специальное с отбеливателем или кондиционером промежуточная и конечная центрифуга
<b>Обычная стирка</b> Прочные белые и цветные ткани высокой и средней степени загрязнения	<b>2<sup>#</sup></b>	3,5	90 60	W	-	W	W	W	-	+	+	Обычная стирка, полоскания и центрифуга, как описано выше
<b>Обычная стирка</b> Цветные ткани с устойчивыми красителями средней степени загрязнения	<b>3</b>	3,5	60 40	W	-	W	W	W	-	+	+	Обычная стирка, полоскания и центрифуга, как описано выше
<b>Обычная стирка Короткая</b>	<b>4</b>	3,5	40	W	-	W	W	W	-	+	+	Обычная короткая стирка, полоскания и центрифуга, как описано выше
<b>Полоскания</b>	<b>5</b>	3,5	-	W	-	W	W	W	-	-	+	Полоскания, одно из которых специальное с отбеливателем или кондиционером центрифуга, как описано выше
<b>Специальное полоскание</b>	<b>6</b>	3,5	-	-	-	W	W	W	-	-	+	Полоскание с кондиционером или с ароматизирующими, крахмалом и проч., центрифуга, как описано выше
<b>Центрифуга</b>	<b>7</b>	3,5	-	-	-	W	W	W	-	-	-	Конечная центрифуга

### ПРОГРАММЫ ДЕЛИКАТНОЙ СТИРКИ

Положение программатора Тип программы	пол.	Масса груза, кг	Положения						Ящички			Описание цикла стирки
			С°					I	II			
<b>Предварительная стирка</b> Синтетические ткани Очень грязные	<b>8</b>	1,5	60 40	-	W	W	W	-	+	+	+	Предварительная и обычная стирка, полоскания, одно из которых специальное с отбеливателем или кондиционером, конечная центрифуга
<b>Обычная стирка</b> Синтетические ткани Средняя степень загрязнения	<b>9</b>	1,5	60 40	-	W	W	W	-	-	+	+	Обычная стирка, полоскания и центрифуга, как описано выше
<b>Обычная стирка</b> Синтетические деликатные ткани низкой степени загрязнения	<b>10</b>	1,5	40	-	W	-	W	-	-	+	+	Обычная короткая стирка, полоскания и центрифуга, как описано выше
<b>Полоскания</b>	<b>11</b>	1,5	-	-	W	-	W	-	-	-	+	Полоскания, одно из которых специальное с кондиционером, центрифуга, как описано выше
<b>Специальное полоскание</b>	<b>12</b>	1,5	-	-	W	-	W	-	-	-	+	Полоскание с кондиционером или с ароматизирующими добавками и проч., центрифуга, как описано выше
<b>Центрифуга</b>	<b>13</b>	1,5	-	-	-	-	-	-	-	-	-	Конечная центрифуга

## ТАБЛИЦЫ ПРОГРАММ

### ПРОГРАММЫ СТИРКИ ШЕРСТИ

Положение программатора Тип программы	пол.	Масса груза кг	Положения						Ящички			Описание цикла стирки
			С°					I	II			
<b>Обычная стирка</b>	<b>14</b>	1,0	35	-	W	-	W	-	-	+	+	Обычная стирка, полоскания, одно из которых специальное с кондиционером для центрифуги
<b>Специальное полоскание</b>	<b>15</b>	1,0	-	-	W	-	W	-	-	-	+	Полоскание с кондиционером или с ароматизирующими добавками и проч., центрифуга
<b>Слив воды / Центрифуга</b>	<b>16</b>	1,0	-	-	-	-	-	-	-	-	-	Слив воды, конечная центрифуга

**W** - возможность выбора (включать или не включать)

- - невозможность включения (не включается)

+

# Установочная программа для классификации по электроэнергии согласно норме EN 60456/A 11



## СТИРАЛЬНЫЕ СРЕДСТВА

Стиральная машина оборудована ящичком для стиральных средств из трех отделений [рис. 10]. На панели ящичка имеется описание программ.

I отделение для стирального порошка для предварительной стирки или для замачивания (1)

II отделение для стирального порошка для обычной стирки (2)

☼ отделение для кондиционера, ароматизаторов, добавок или отбеливателя (3)

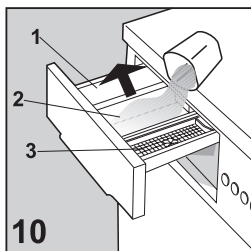

В районах с жесткой водой вместе со стиральными средствами используйте **антинакипин**, что увеличивает эффективность и улучшает качество стирки и в то же время защищает части машины от известковых отложений. Такое средство следует класть вместе со стиральным средством в среднее отделение (2).

**ВНИМАНИЕ: используйте для стирки порошковые или жидкие стиральные средства для автоматических стиральных машин, так как они дают меньше пены.**

Кладите в машину столько стирального средства, сколько рекомендуется его производителем на упаковке. Излишнее

количество стирального средства может вызвать образование слишком большого количества пены и отрицательно повлиять на результат стирки. Недостаточное количество стирального средства может дать неудовлетворительные результаты стирки.

## ОБСЛУЖИВАНИЕ

Стиральная машина спроектирована так, чтобы свести к минимуму ее обслуживание. Тем не менее важно всегда помнить о необходимости проведения регулярной очистки машины.

До начала очистки проверьте, чтобы прибор был отключен от электрической сети, и чтобы была перекрыта подача воды.

**ВНИМАНИЕ !! Не мойте машину химическими составами, для очистки используйте только мягкую влажную и слегка намыленную тряпку.**

### Очистка стиральной машины

Протрите мягкой влажной тряпкой внешний корпус и резиновые части машины. Не применяйте абразивные составы, бензин и прочие растворители.

По окончании стирки оставьте на некоторое время Дверцу машины открытой, чтобы могли высохнуть резиновые части. Периодически мойте отделения для стиральных средств. Для этого выньте весь ящичек и ополосните его под проточной водой. Вставьте его на место.

### Очистка фильтра

**ВНИМАНИЕ !! Прежде чем начинать выполнение описанных ниже операций, проверьте, чтобы стиральная машина была опорожнена. Не вынимайте фильтр во время работы машины, или когда бак машины заполнен водой.**

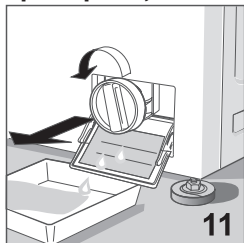

Положите под фильтр тряпку или плоский поддон для сбора остатков воды из фильтра. Откройте крышку фильтра, открутите фильтр против часовой стрелки и выньте его [рис. 11]. Необходимо периодически очищать фильтр. Ополосните фильтр под проточной водой и очистите его от всех загрязнений. Прикрутите фильтр по часовой стрелке и проверьте, чтобы он был закрыт герметично.

## РЕШЕНИЕ ВОЗНИКАЮЩИХ ПРОБЛЕМ

Если машина не работает, и прежде чем обращаться в авторизованный сервисный центр, необходимо проверить, чтобы причина неполадки не относилась к числу перечисленных ниже.

### **Стиральная машина не работает (не загорается сигнальная лампочка)**

- проверьте, чтобы:
  - 1) было напряжение в сети
  - 2) была правильно вставлена вилка
  - 3) ручка программирования находилась в положении включения, и чтобы кнопка вкл/выкл не была нажата

### **Стиральная машина не работает (горит сигнальная лампочка)**

- проверьте, чтобы:
  - 1) ручка программирования находилась в положении выбранной программы;
  - 2) прочитайте раздел инструкций „Стиральная машина не заливают воду”

### **Стиральная машина не заливает воду**

- проверьте, чтобы:
  - 1) в водопроводе была вода
  - 2) кран подачи воды был открыт
  - 3) заливной шланг не был пережата
  - 4) не был засорен фильтр. В таком случае очистите фильтр, отключив прибор от электрической сети
  - 5) в ящичке не было затвердевших остатков стирального порошка

### **Стиральная машина непрерывно заливает и сливает воду**

- проверьте, чтобы:
  - 1) сливная труба находилась на соответствующей высоте (60-90 см)
  - 2) оконечность сливной трубы не была погружена в воду

### **Стиральная машина не сливает воду, и не действует центрифуга**

- проверьте, чтобы:
  - 1) сливная труба была правильно соединена
  - 2) сливная труба не была согнута
  - 3) фильтр на сливе не был забит
  - 4) центрифуга не была отключена
  - 5) не была включена функция выключения с водой в баке

### **Стиральная машина вибрирует и шумит**

- проверьте, чтобы:
  - 1) были сняты все защиты для транспортировки – смотри страницу 3
  - 2) стиральная машина была выставлена по уровню
  - 3) объемные вещи, типа простыней, скатертей и проч., не бака сконцентрированы в одной части баки

### **Не открывается дверца**

- 1) Подождите примерно одну минуту после завершения стирки

### **Белье недостаточно отжато центрифугой**

- проверьте, чтобы:
  - 1) вещи были равномерно распределены в баке
  - 2) была настроена соответствующая скорость вращения центрифуги

### **Стиральная машина останавливается во время стирки**

- проверьте, чтобы:
  - 1) не прерывалась подача тока

### **В ящичке остается слишком много стирального средства**

- проверьте, чтобы:
  - 1) был открыт кран подачи воды
  - 2) фильтр, находящийся между краном и трубой подачи воды, был чист

### **После стирки белье остается грязным**

- проверьте, чтобы:
  - 1) бак не был переполнен
  - 2) использовалось достаточное количество стирального средства
  - 3) была выбрана соответствующая программа стирки

### **Вещи сели или полиняли**

- проверьте, чтобы:
  - 1) была настроена правильная программа стирки
  - 2) была отрегулирована верная температура стирки

Если после выполнения описанных на предыдущей странице проверок прибор все же не работает как надо, сообщите о неполадке машины в ближайший авторизованный сервисный центр.

Укажите пожалуйста модель машины, номер изготовления и тип повреждения. Данные прибора приведены в информационной табличке, находящейся на крышке фильтра.

Такая информация поможет мастеру сервисного обслуживания запастись необходимыми запасными частями, что обеспечит быстрое и эффективное проведение ремонта. Рекомендуется всегда иметь под рукой следующие данные:

**МОДЕЛЬ:** .....

**ЗАВОДСКОЙ НОМЕР:** .....

**ДАТА ПРИОБРЕТЕНИЯ:** .....

## **ТЕХНИЧЕСКИЕ ДАННЫЕ**

### **ГАБАРИТЫ**

- ширина	- 59,0 см
- высота	- 84,5 см
- глубина	- 33,0 см

**Напряжение электропитания** смотри табличку характеристик

**Общий расход мощности** смотри табличку характеристик

**Аварийный сетевой выключатель** смотри табличку характеристик

**Давление воды** мин. 0,05 МПа – макс. 1 МПа

<b>Рекомендуемая максимальная загрузка для стирки</b>	3,5 кг – хлопок, лен 1,5 кг – синтетические и деликатные ткани 1 кг – шерсть
---	--

На изделие имеется сертификат Ростеста  
Срок службы бытовой техники ARDO составляет 10 лет от даты производства, при условии ее нормальной эксплуатации в бытовых условиях в соответствии с требованиями инструкции по эксплуатации и гарантийного талона.

**ФИРМА ПРОИЗВОДИТЕЛЬ ОТКЛОНЯЕТ ВСЯКУЮ ОТВЕТСТВЕННОСТЬ ЗА НЕСЧАСТНЫЕ СЛУЧАИ, ВЫЗВАННЫЕ НЕСОБЛЮЖДЕНИЕМ ПРАВИЛ ТЕХНИКИ БЕЗОПАСНОСТИ И ИНСТРУКЦИЙ ПО ЭКСПЛУАТАЦИИ**

Ladies and gentlemen,



First of all, thank you for choosing our washing machine.

Please read the operating instructions carefully before connecting and using the machine. An awareness of the operating principles of the machine will guarantee its correct and safe use. The operating instructions contain useful information on how the machine works, and the technical details will help you get the best possible use out of it.

If you decide to sell the machine or hand it over to someone else, remember to include the instruction booklet.



## **Contents**

• NOTES AND USEFUL ADVICE FOR THE USER	2
• PREPARING THE MACHINE FOR USE	3
– How to unpack and remove the protection devices	3
– How to repack the machine	3
– Installing and levelling the machine	4
– Connecting to the water supply	4
– Connecting to the mains electricity supply	5
• HOW TO REMOVE STAINS	5
• INTERNATIONAL CLOTHING CARE SYMBOLS	6
• DESCRIPTION OF THE WASHING MACHINE - CONTROL PANEL	7
• USING THE WASHING MACHINE	8
• ADDITIONAL FUNCTIONS	9
• WASHING PROGRAMMES	10-13
• USE OF DETERGENTS	14
• MAINTENANCE	14
– Cleaning the washing machine	14
– Cleaning the filter	14
• TROUBLESHOOTING	15
• TECHNICAL DATA	16

## NOTES AND USEFUL ADVICE FOR THE USER

- \* The machine has been designed for domestic use only.
- \* Any modifications or attempts to alter the equipment in any way may be dangerous for the user and cause damage to the washing machine.
- \* Due to the weight of the machine, special safety standards must be observed during manhandling.
- \* The machine must not be used by unsupervised children.
- \* Any modifications to the water or electrical system must be carried out by authorised specialists.
- \* After installing the machine, make sure that it is not standing on the power supply cable.
- \* Before operating the machine, remove all packing materials and the locking device used for protection during transport (protection screws). Failure to do this may result in serious damage to the machine and to your home.
- \* If the machine is installed on a carpeted floor, make sure that air is free to circulate between the machine and the floor.
- \* The washing machine must be connected to a mains supply with an earthed system complying with the safety standards in force.
- \* At the end of every washing session, the electric plug must be removed from its socket and the water supply shut-off.
- \* Never insert or remove the electric plug with wet hands.  
The washing machine must never be overloaded.
- \* Only wash clothes that are machine washable. In cases of doubt, check the manufacturer's instructions found on the label attached to the clothes (see "Clothing care symbols" pag. 6)
- \* Before loading clothes into the washing machine, check that all the pockets are empty. Hard or pointed objects such as coins, pins, nails, screws or even stones can cause serious damage.
- \* Clothes that have been dirtied with substances containing petroleum cannot be washed in the machine. If stains have been removed using vaporising products, before loading the clothes in the washing machine, wait until the substances have completely evaporated from the material.
- \* The washing machine door cannot be opened until at least one minute after the end of the washing cycle or after the machine has been switched off.
- \* After washing rugs, blankets or any other long fibre fabrics, remember to check the filter and, if necessary, clean it.
- \* If you plan to be away from home or if the washing machine is not going to be used for a long period of time, remove the plug from the socket and shut-off the water supply. It is also advisable to leave the washing machine door half-open to allow air to circulate inside.
- \* Never expose the machine to the action of atmospheric elements.
- \* Under no circumstances should any repairs to the machine be attempted by unqualified persons as this could result in serious damage and will invalidate the guarantee.
- \* Repairs to the washing machine must only be carried out persons authorised to do so by the service centres. Only original spare parts may be used for repairs.

## PREPARING THE MACHINE FOR USE (depending on the model)

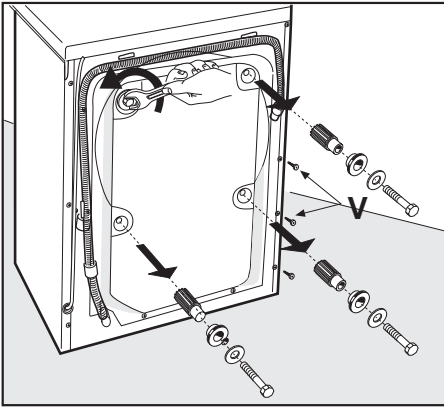

For transport reasons, the machine's oscillating group is locked in place by 4 spacers and screws. Before using the machine, remove the spacers and locking screws. Keep the screws and spacers for future use.

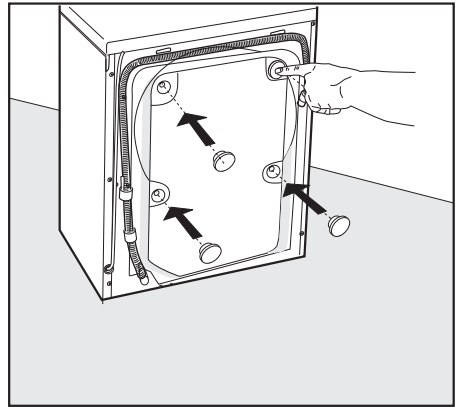

Close off the holes using the plugs supplied. The plugs can be found in the bag containing the documents.

N.B. If the spacers cannot be removed from the machine in this way, open the rear panel, remove them and replace the panel.

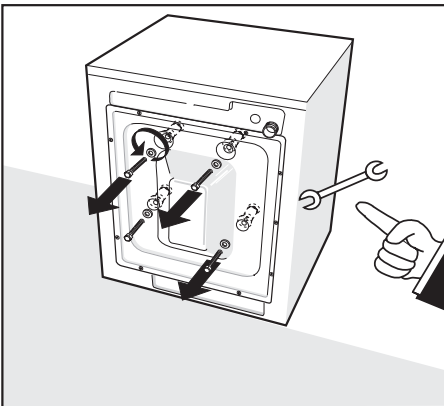

For transport reasons, the machine's oscillating group is locked in place by 4 spacers and screws. Before using the machine, remove the locking screws with a suitable wrench.

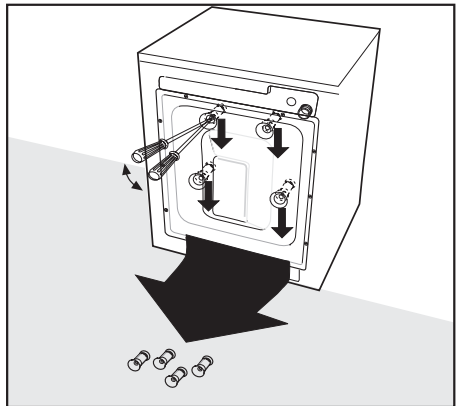

Insert a screwdriver in the holes and lever out the 4 plastic spacers as shown in the figure.

N.B. If the spacers cannot be removed from the machine in this way, open the rear panel, remove them and replace the panel.

## Installing and levelling the machine

After having chosen the most suitable position, level the washing machine using the adjustable feet [Fig. 3]. Care must be taken when selecting the installation position and when levelling the machine. Make sure that the lock-nuts on the adjustable feet are properly tightened.

If the machine is not levelled properly, it will become unstable and noisy during operation and may cause damage.

If the machine is installed on a carpeted floor, make sure that air is free to circulate between the machine and the floor.

It is advisable not to install the machine in a room where the temperature may fall to below 0°C.

## Connecting to the water supply

- The mains water pressure must be between 0,05 - 1,00 MPa (0.5 - 10 bar).
- Before making the connection, open the tap or valve to allow a certain amount of water to flow. This will clean the pipes of any dirt such as sand or rust (this operation is above all necessary when connecting the washing machine to a new connection or one that has been inactive for a long period of time).
- The water feed pipe must be connected to the cold water system through a 3/4" screwed connection.
- Insert the washer with the filter (supplied with the washing machine) between the valve and the feed hose, then tighten the connection by hand (fig. 4).
- Insert the washer in the other end of the feed hose and screw it onto the washing machine (fig. 5).
- During washing, the water feed valve must be fully open.
- The water drain pipe outlet must be located at a height between 60 cm and 90 cm (fig. 6).
- If the washing machine drains directly into the waste water system, the free end of the machine drain hose must be inserted into a pipe of diameter not less than 40 mm.
- In order to prevent the siphon from filling with air and causing water leaks, the connection of the drain hose to the waste water system should not be sealed.
- If the water is drained into a washbasin or other free discharge point, the free end of the drain hose must be reinforced at the bend using the bracket supplied for the purpose. Hook the hose over the rim of the recipient and fix the bracket in a manner that prevents the hose from falling (fig. 7). The drain pipe from the washbasin must be clear to allow the water to flow freely.

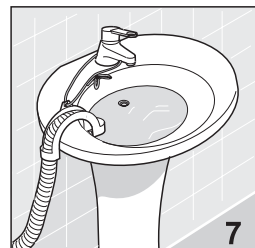
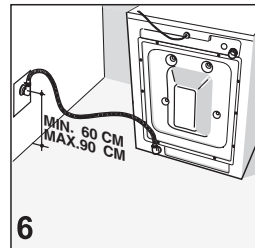
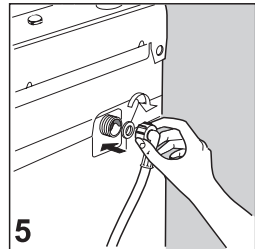
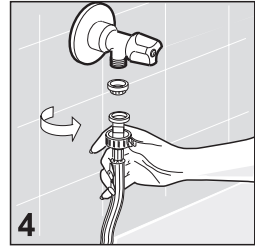
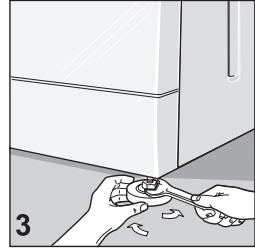

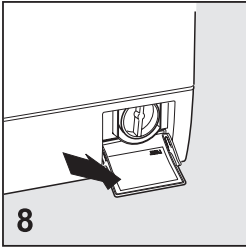

## Connecting to the mains electricity supply

- Make sure that the voltage specified in the technical data, written on the rating plate mounted on the inside of the filter door, corresponds to the mains voltage [fig. 8].
- Trip-switches, electric wiring and mains sockets must possess characteristics that enable them to support the maximum load indicated on the rating plate.
- The mains socket to which the washing machine is connected must be earthed. If not, the manufacturer will not be held responsible for any incidents which may occur [fig. 9].
- If the mains socket to which the washing machine is connected does not work or is unsuitable, it must be replaced by a qualified electrician.
- The washing machine must not be connected to the mains supply through intermediate devices such as extension leads or multiple socket adapters.
- During maintenance work, the washing machine plug must be disconnected from the mains supply.
- Never insert or remove the electric plug with wet hands.
- If the power cable is damaged in any way, please contact the technical service department.
- Position the apparatus so that the plug can be accessed and disconnected easily in case of need.

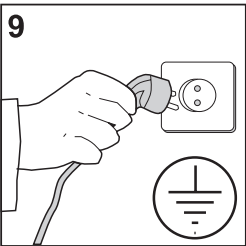

## HOW TO REMOVE STAINS

Some stains cannot be removed by just washing in a washing machine. Before trying to remove any type of stain by hand, first try the removal procedure on a small area of hidden fabric starting from the edge of the stain and working inwards, this will prevent a dark ring from forming around the site of the stain. A few methods for removing stains are reported below.

- **WAX:** scrape the wax using a blunt point in order not to damage the fabric. Then, with the fabric placed between two pieces of absorbent paper, run a hot iron over the stain.
- **BALL-POINT PENS AND FELT-TIP PENS:** clean using a soft cloth soaked in ethyl alcohol. Take care not to spread the mark.
- **DAMP AND MOULD:** if the fabric supports the use of bleach, perform a wash cycle adding bleach to the appropriate compartment in the dispenser [see table of programmes]. Otherwise, soak the soiled part in hydrogen peroxide (strength 10) and leave for 10 to 15 minutes.
- **SCORCH MARKS CAUSED BY IRONING:** follow the instructions for mould and damp.
- **RUST:** use products specially designed for rust stains, following the manufacturer's instructions written on the packet.
- **CHEWING GUM:** rub ice over the mark, scrape away as much as possible and then rub with a cotton cloth soaked in acetone (alternatively, use nail varnish remover).
- **PAINT:** do not allow the paint to dry. Rub the area with the solvent recommended by































the paint manufacturer (e.g. water, turps, trichloroethylene), apply soap and then rinse.

- **LIPSTICK:** stains on cotton or wool can be eliminated using a cloth soaked in ether. Stains on silk require the use of trichloroethylene.
- **NAIL VARNISH:** place a sheet of absorbent paper on the stained material, then dampen the back of the fabric with acetone, frequently changing the paper placed over the stain. Continue like this until the stain has disappeared.
- **TAR OR DIRT:** spread some fresh butter over the stain, allow to stand and then wash with oil of turpentine.
- **GRASS:** delicately soap the stain, use diluted bleach. Good results can be obtained on woollen fabrics using 90% alcohol.
- **BLOOD:** put into soak in cold water with added salt, then wash with washing soap.

## INTERNATIONAL CLOTHING CARE SYMBOLS

Before placing the clothes in the washing machine and selecting the wash programme, examine the symbols on the manufacturer's label. The table reported below will provide a useful guide to reading the symbols.

 <b>Normal was</b>	 Iron at 200°C max.	 Dry flat
 <b>Delicate wash</b>	 Iron at 150°C max.	 Dry hung
  Wash at t° up to 95°C	 Iron at 100°C max.	 Dry on clothes hanger
  Wash at t° up to 60°C	 Do not iron	 Dry in a clothes drier at normal temperature
  Wash at t° up to 40°C	 Dry clean using solvents	
  Wash at t° up to 30°C	 Dry clean only with cleaning fluid, pure alcohol and R113	 Dry in a clothes drier at reduced temperature
 Hand wash	 Dry clean only using perchloride, cleaning fluid, pure alcohol, R111 and R113.	 Do not dry in a tumble drier
 Do not wash in water		
 Bleach in cold water	 Do not dry clean	
 Do not bleach		

# DESCRIPTION OF THE WASHING MACHINE - CONTROL PANEL

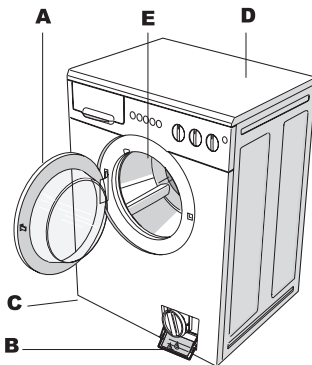
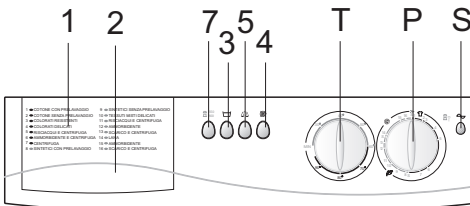
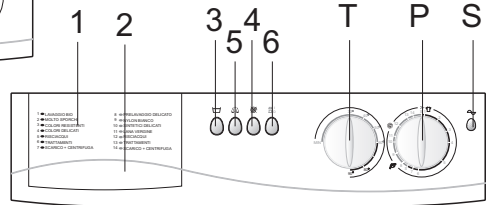
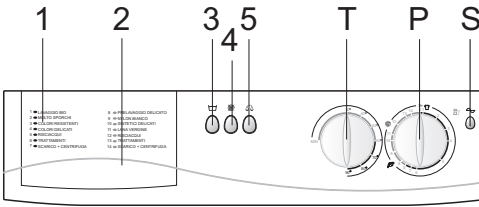

- A. – door
- B. – filter
- C. – adjustable feed
- D. – top cover
- E. – drum

- 1. – table of programmes
- 2. – detergent compartment
- 3. – no-drain button
- 4. – no-spin button
- 5. – economy was button

- 6. – main on/off button
- 7. – 500/MAX spin speed button
- P. – programmer dial
- S. – machine "on" indicator light
- T. – thermostat dial

## USING THE WASHING MACHINE

**Warning:** Before proceeding with the first wash, it is advisable to carry out a brief washing cycle without any laundry in the machine. This will enable you to ensure that the machine operates correctly and the tub will also be cleaned in this way.

### Precautions and warnings, before beginning washing cycle:

- Ensure that the plumbing tubes are positioned correctly: the water tap must be open and the water tube must be in the correct position (see assembly chapter and diagrams 4-7)
- Ensure that the programming dial is in the stop position.
- Insert, with dry hands, the plug into the socket.
- Sort the laundry, separating it according to the fabric type (check the labels on the garments)
- Before loading the laundry into the tub ensure that:
  - The pockets of the garments are empty
  - Any ripped seams have been mended
  - Any closures, zips, belts or hooks are closed.
  - Any stains have been treated.

### The washing cycle:

(By following these instructions, the washing machine will carry out the washing cycle, which has been imposed).

1. Open the door of the machine.
2. Load the laundry into the tub and close the door.  
**WARNING:** It is prohibited to overload the machine. It is advisable to hand wash garments that absorb an enormous amount of water (for example: rugs).
3. Pour the washing powder (which must not produce too much foam) and the fabric softener for automatic washing machines into the respective drawers (see chapter entitled: "Use of Detergent")
4. Close the detergent drawer.  
**N.B.** Do not remove the detergent drawer while the machine is in use, because this may cause the water to flow out).
5. Choose and set the desired washing cycle program and temperature using the relative knobs.  
**WARNING!! Do not turn the programming knob to the left. If you pass the desired program, continue to turn to the right until you reach the desired position again.**
6. Press the pushbuttons that correspond to the selected functions.
7. To start the wash, turn on the machine by pulling out the programming knob or (if present on the washing machine) by pressing the On/Off pushbutton (the indicator light will turn on).

**At the end of the washing cycle, the washing machine will stop at one of the STOP points on the programming knob.**

1. Turn off the washing machine by pushing the programming knob in or (if present on the washing machine) by pressing the On/Off pushbutton.
2. Take out the laundry
3. With dry hands, unplug the machine
4. Close the water tap.

## ADDITIONAL FUNCTIONS (Available according to model)

- **ON/OFF:** To start the machine, pull programmer knob or if the machine has push-button, press the start push-button . The indicator light will be illuminated.
- **Temperature limit button:** Pushing this button will limit the temperature to 60° when the temperature dial is set at a higher temperature.
- **Cold wash button:** When this button is pressed, the washing machine resistor is disabled,so that,the wash is cold.
- **No-drain button:** When this button is pushed, the washing machine will stop automatically at the end of the last rinse cycle and before draining the water. In this case, the washing is held in the water-filled drum to prevent creasing. This function only works for the delicate wash cycle.
- **No-spin button:** Pushing this button the washing machine carries out a normal wash cycle but does not spin.
- **Economy wash button:** By pressing this button, it is possible to save water and energy, providing the load does not exceed 3 kg.
- **Additional rinse button:** The washer has been designed so that a minimum amount of water is used, usually three rinse cycles are enough. For areas with particularly soft water and for those who are allergic to detergent residue, the washers are supplied with a button for an additional rinse cycle.
- **550/MAX spin speed button:** Push the button to vary the speed of the spin-dryer from maximum to minimum (the spin-dryer's maximum speed varies depending on the model). If the machine has a speed adjustment knob, rotate until the desired speed is reached.













**Warning:** This is only available during intensive wash programmes. For delicates and wool, the spin speed is 550 rpm regardless of the speed setting.

- **Temperature control:** The temperature control allows you to set the required temperature. The temperature is programmed by turning the dial clockwise, until the required temperature is reached. To set the correct temperature for the wash, refer to the table of programmes of the instructions for use.







**Important:** Any changes to the above programme and function settings must only be made with the machine switched off, i.e. with the main switch in position 0.

# WASHING PROGRAMMES

## INTENSIVE PROGRAMS FOR RESISTENT FABRICS

Knob (P)*	Knob (T)**	Fabric	Care label symbol	Examples and degree of soiling	Quantity in kg	Dispenser compartments	Program description	Use of supplementary buttons			
											
1	90°	Cotton linen hemp		Sheets, white and solid colour tablecloths, towels, underwear; heavy soil	Up to 3,5		Prewash, main wash, rinses, softener, empty and final spin	As required	As required	As required	—
2	90°	Cotton linen hemp		Sheets, white and solid colour tablecloths, towels, underwear; heavy soil	Up to 3,5		Main wash, rinses, softener, empty and final spin	As required	As required	As required	—
3	60°	Cotton linen, resistant mixes		Coloured, underwear, shirts, bath robes, cotton knits, sheets; normal soil	Up to 3,5		Main wash, rinses, softener, empty and final spin	As required	As required	As required	—
4	40°	Cotton delicate mixes		Sheets, white and solid colour tablecloths, towels, underwear; light soil	Up to 3,5		Main wash, rinses, softener, empty and final spin	As required	As required	As required	—













## AUXILIARY PROGRAMS FOR RESISTENT FABRICS

Knob (P)*	Knob (T)**	Fabric	Program	Quantity in kg	Dispenser compartments	Program description	Use of supplementary buttons			
										
5	Any position	Cotton, linen, hemp and resistant mixes	Fast rinse	Up to 3,5		rinses, softener, empty and final spin	As required	As required	As required	—
6	Any position	Cotton, linen, hemp and resistant mixes	Whitener, schentener softener	Up to 3,5		rinses, softener, empty and final spin	As required	—	—	—
7	Any position	Cotton, linen, hemp and resistant mixes	Fast spin	Up to 3,5	—	Empty and final spin	As required	—	—	—







\*Position of programmer knob \*\* Position of adjustable thermostat knob

# WASHING PROGRAMMES

## GENTLE ACTION PROGRAMS FOR SYNTHETICS AND MIXES

Knob (P)*	Knob (T)**	Fabric	Care label symbol	Examples and degree of soiling	Quantity in kg	Dispenser compartments	Program description	Use of supplementary buttons			
											
8	60°	Resistent mixes		Shirts, sheets, baby wear, nappies; heavy soil	Up to 1,5		Prewash 40°C~, main wash, rinses, softener, empty and final spin	Recommended	Recommended	As required	—
9	60°	Resistent mixes		Shirts, sheets, baby wear, nappies; heavy soil	Up to 1,5		Main wash, rinses, softener, empty and final spin	Recommended	Recommended	As required	—
10	40°	Synthetics (nylon, perlon) cotton mixes		Colourfast shirts, blouses, skirts; light soil	Up to 1,5		Main wash, rinses, softener, empty and final spin	Recommended	Recommended	As required	—
11	35°	Woolen underwear		Machine washable wool	Up to 1		Main wash, rinses, softener, empty and final spin	Recommended	Recommended	As required	—

## AUXILIARY PROGRAMS FOR DELICATE FABRICS

Knob (P)*	Knob (T)**	Fabric	Program	Quantity in kg	Dispenser compartments	Program description	Use of supplementary buttons			
										
12	Any position	Mixes, delicate synthetics	Gentle rinse	Up to 1,5		rinses, softener, empty and final spin	Recommended	Recommended	As required	—
13	Any position	Mixes, delicate synthetics	Whitener, schented softener	Up to 1,5		rinses, softener, empty and final spin	Recommended	Recommended	—	—
14	Any position	Mixes, delicate synthetics	Gentle spin	Up to 1,5	—	Empty and final spin	—	Recommended	—	—

\*Position of programmer knob \*\* Position of adjustable thermostat knob

## WASHING PROGRAMMES

### INTENSIVE WASH PROGRAMMES





Position of program- mer Type of programme		Max load Kg	Positions						Dispenser			Description of wash cycle
	pos.		C°					I	II			
<b>BIO Prewash</b> Heavy soiled resistant fabrics (white and colourfast sheets)	<b>1</b>	3,5	<b>90</b>	<b>W</b>	-	<b>W</b>	<b>W</b>	<b>W</b>	+	+	+	Prewash and normal wash, rinses, of which one is special with bleach or conditioner, intermediate and final spin
<b>Normal wash</b> Normal soiled white and colourfast fabrics	<b>2<sup>#</sup></b>	3,5	<b>90</b> <b>60</b>	<b>W</b>	-	<b>W</b>	<b>W</b>	<b>W</b>	-	+	+	Normal wash, rinses and spin as above
<b>Normal wash</b> Normal soiled colourfast fabrics	<b>3</b>	3,5	<b>60</b> <b>40</b>	<b>W</b>	-	<b>W</b>	<b>W</b>	<b>W</b>	-	+	+	Normal wash, rinses and spin as above
<b>Normal wash</b>	<b>4</b>	3,5	<b>40</b>	<b>W</b>	-	<b>W</b>	<b>W</b>	<b>W</b>	-	+	+	Normal short wash, rinses and spin as above
<b>Rinses</b>	<b>5</b>	3,5	-	<b>W</b>	-	<b>W</b>	<b>W</b>	<b>W</b>	-	-	+	Rinses, of which one is special with bleach or conditioner, spin as above
<b>Special rinse</b>	<b>6</b>	3,5	-	-	-	<b>W</b>	<b>W</b>	<b>W</b>	-	-	+	Rinse with conditioner or perfumed substance, starch, etc. spin as above
<b>Spin</b>	<b>7</b>	3,5	-	-	-	<b>W</b>	<b>W</b>	<b>W</b>	-	-	-	Final spin

### DELICATE WASH PROGRAMMES

Position of program- mer Type of programme		Max load Kg	Positions						Dispenser			Description of wash cycle
	pos.		C°					I	II			
<b>Prewash</b> Heavy soiled Synthetic fabrics	<b>8</b>	1,5	<b>60</b> <b>40</b>	-	<b>W</b>	<b>W</b>	<b>W</b>	-	+	+	+	Prewash and normal wash, rinses, one of which is special with conditioner, final spin
<b>Normal wash</b> Normal soiled Synthetic fabrics	<b>9</b>	1,5	<b>60</b> <b>40</b>	-	<b>W</b>	<b>W</b>	<b>W</b>	-	-	+	+	Normal wash, rinse and spin as above
<b>Normal wash</b> Lightly soiled delicate fabrics	<b>10</b>	1,5	<b>40</b>	-	<b>W</b>	-	<b>W</b>	-	-	+	+	Normal wash, rinse and spin as above
<b>Rinses</b>	<b>11</b>	1,5	-	-	<b>W</b>	-	<b>W</b>	-	-	-	+	Rinses, one of which is special with conditioner, spin as above
<b>Special rinse</b>	<b>12</b>	1,5	-	-	<b>W</b>	-	<b>W</b>	-	-	-	+	Rinses with conditioner or perfumed substance, etc., spin as above
<b>Spin</b>	<b>13</b>	1,5	-	-	-	-	-	-	-	-	-	Final spin

## WASHING PROGRAMMES

### WOOL WASH PROGRAMMES

Position of programmer Type of programme	Max load Kg	Positions							Dispenser			Description of wash cycle
		pos.	°C					I	II			
<b>Normal wash</b>	<b>14</b>	1,0	35	-	<b>W</b>	-	<b>W</b>	-	-	+	+	Normal wash, rinses, one of which is special with conditioner for the spin
<b>Special rinse</b>	<b>15</b>	1,0	-	-	<b>W</b>	-	<b>W</b>	-	-	-	+	Rinse with conditioner or perfumed substance, etc. spin
<b>Water drain / Spin</b>	<b>16</b>	1,0	-	-	-	-	-	-	-	-	-	Water drain, final spin

**W** - option (on or off)

- - not possible (no response)

+ - water feed to respective dispenser

# Reference program for power classification, in accordance with EN 60456/A 11



## USE OF DETERGENTS

The washing machine is fitted with a three-compartment dispenser for detergents [fig. 10]. A description of the programmes can be found on the dispenser panel.

- I compartment for washing powders for pre-wash or soak (1)
- II compartment for washing powder for the main wash (2)
-  compartment for liquid softeners, perfumed additives, starch or bleach (3)

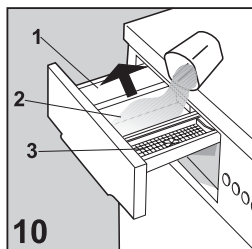

In hard water areas, use a **water softener** together with the detergents. This will increase the effectiveness and improve the quality of the wash. At the same time, the addition of a water softener will protect the parts of the machine from calcium deposits. The water softener is added to the detergent in the main wash compartment of the dispenser (2).

**IMPORTANT: Only use washing powders and liquid detergents designed for use in automatic machines as these will produce less foam.**

The detergents must be used in the quantities recommended by the manufacturer written on the packet or container.

An excessive quantity of detergent will produce too much foam and will have a negative effect on the results of the wash.

Too little detergent will reduce the effect of the wash.

## MAINTENANCE

The washing machine has been designed in a manner that reduces maintenance to a minimum. It is nevertheless important to carry out regular cleaning.

Before carrying out any cleaning, ensure that the washing machine is unplugged from the mains and that the water supply is closed-off.

**WARNING !! Never clean the machine using chemical cleaners, use only a lightly soaped damp cloth.**

### Cleaning the washing machine

Wipe the outside and rubber components of the washing machine with a damp cloth. Do not use abrasive products, cleaning fluid or any other solvents.

At the end of a wash cycle, leave the washing machine door open slightly to enable the rubber parts to dry out.

Wash the detergent dispenser regularly. To do this, remove the dispenser and rinse it under running water, then replace it.

### Cleaning the filter

**WARNING!! Before carrying out the procedure below, make sure that the washing machine is empty. Do not remove the filter when the machine is running or when filled with water.** Place a cloth or tray under the filter to collect any water left inside. Open the filter door, unscrew and remove the filter by turning it anti-clockwise [fig. 11]. The filter must be cleaned regularly. Rinse the filter under running water and eliminate any residues. Replace the filter by screwing it clockwise, ensuring that it forms a seal.

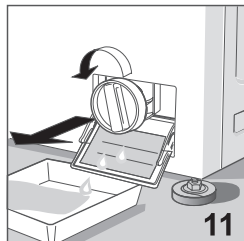

## TROUBLESHOOTING

If the machine should stop working, before calling for technical assistance, check whether the machine has stopped for one of the following reasons. The services of a specialist called-out for no justifiable reason must be paid for, even if the washing machine is still under guarantee.

### **The washing machine does not work (the on/off indicator does not light-up)**

- check that:
  - 1) the mains power supply is working
  - 2) the plug is correctly inserted
  - 3) the programmer dial is in the “on” position, or that the “off” button hasn’t been pressed
  - 4) the upper cover of the washing machine is closed properly

### **The washing machine does not work (the on/off indicator is lit)**

- check that:
  - 1) the programmer dial is in the correct position for the selected programme;
  - 2) if need be, check the instructions listed under “The washing machine does not fill with water”

### **The washing machine does not fill with water**

- check that:
  - 1) there is water in the pipes
  - 2) the water feed valve is open
  - 3) the drain pipe is not kinked
  - 4) the filter is not blocked. If it is blocked, follow the cleaning procedure by first unplugging the machine from the mains
  - 5) there are no lumps of hardened soap powder in the dispenser

### **The washing machine fills and drains water continuously**

- check that:
  - 1) the drain hose is at the correct height (60-90 cm)
  - 2) the end of the drain hose is not under water

### **The washing machine does not drain and spin**

- check that:
  - 1) the drain hose is connected properly
  - 2) the drain hose is not kinked
  - 3) the filter is not blocked
  - 4) the no-spin button has not been

pressed

- 5) the no-drain button has not been pressed

### **The washing machine vibrates excessively and is noisy**

- check that:
  - 1) all the transport protection devices have been removed .
  - 2) the washing machine is perfectly level
  - 3) bulky items such as sheets, tablecloths, etc. have not become tangled

### **The door will not open**

- 1) wait about one minute after the wash cycle has finished

### **The washing is still wet after spinning**

- check that:
  - 1) the washing has been put in the drum evenly distributed
  - 2) the correct spin speed has been selected

### **The washing machine stops inadvertently during a wash cycle**

- check that:
  - 1) the power has not been cut

### **Excessive detergent is left in the dispenser**

- check that:
  - 1) the water feed valve is fully open
  - 2) the filter between the valve and feed pipe is not blocked

### **After a wash cycle, the washing is still dirty**

- check that:
  - 1) the drum has not been overloaded
  - 2) the right amount of detergent has been used
  - 3) the correct wash programme was selected

### **The washing has shrunk or is discoloured**

- check that:
  - 1) the correct wash programme was selected
  - 2) the correct wash temperature was selected

If, after carrying the checks listed on the previous page, the washing machine still does not work properly, call the nearest authorised service centre. When contacting the service centre, please communicate the model of washing machine, the serial number and the type of malfunction. The washing machine data can be found on the rating plate on the inside of the filter door. This information will allow the service centre engineer to locate the necessary spare parts, guaranteeing a speedy and efficient repair. It is always advisable to have the following information to hand:

**MODEL:** .....  
**SERIAL NUMBER:** .....  
**DATE OF PURCHASE:** .....

**TECHNICAL DATA**

<b>DIMENSIONS</b>	- width	- 59.0 cm
	- height	- 84.5 cm
	- depth	- 33.0 cm
<b>Power supply</b>	see plate with technical feature	
<b>Total power consumption</b>	see plate with technical feature	
<b>Mains cut-out switch</b>	see plate with technical feature	
<b>Water pressure</b>	min. 0,05 MPa – max. 1 MPa	
<b>Maximum recommended washing load</b>	3,5 kg – cotton, linen 1,5 kg – synthetic and delicate fabrics 1 kg – wool	

THE MANUFACTURER WILL NOT BE HELD RESPONSIBLE FOR ANY INCIDENTS CAUSED BY NON-OBSERVANCE OF SAFETY STANDARDS OR THE INSTRUCTIONS FOR USE

Gentile Signora,



*La ringraziamo per aver scelto la nostra lavatrice.*

*La preghiamo di leggere attentamente le istruzioni per l'uso prima dell'allacciamento e dell'utilizzo della macchina. La conoscenza dei principi di funzionamento garantirà un corretto e sicuro sfruttamento dell'apparecchio. Le istruzioni per l'uso contengono molte indicazioni utili circa il funzionamento, oltre ai particolari tecnici della lavatrice che La aiuteranno ad ottimizzare l'utilizzo di questa macchina.*

*In caso di vendita, oppure di cessione della lavatrice, bisogna ricordarsi di consegnare al nuovo utilizzatore anche il libretto delle istruzioni per l'uso.*



## **Indice**

● NOTE E CONSIGLI PER L'UTILIZZATORE	2
● INSTALLAZIONE DELLA MACCHINA	3
– Come disimballare e sbloccare l'apparecchio dalle protezioni	3
– Come imballare di nuovo la macchina	3
– Installazione e messa in piano della lavatrice	4
– Allacciamento idrico	4
– Collegamento elettrico	5
● COME ELIMINARE ALCUNE MACCHIE	5
● SIMBOLI INTERNAZIONALI PER IL TRATTAMENTO DEI VESTITI	6
● DESCRIZIONE DELLA LAVATRICE - PANNELLO COMANDI	7
● UTILIZZO DELLA LAVATRICE	8
● FUNZIONI AGGIUNTIVE	9
● TABELLE DEI PROGRAMMI	10-11
● USO DEI DETERSIVI	12
● MANUTENZIONE	12
– Pulizia della lavatrice	12
– Pulizia del filtro	12
● SOLUZIONE DEI PROBLEMI	13
● DATITECNICI	14

## NOTE E CONSIGLI PER L'UTILIZZATORE

- \* La macchina è destinata esclusivamente all'uso domestico.
- \* Qualsiasi modifica o tentativo di manomissione dell'apparecchio possono essere pericolosi per l'utilizzatore e provocare danni alla lavatrice.
- \* Considerato il notevole peso della lavatrice, bisogna osservare particolari norme di sicurezza durante il suo spostamento.
- \* E' vietato l'uso della macchina ai bambini, se non sorvegliati.
- \* Qualsiasi cambiamento dell'impianto idrico o elettrico deve essere effettuato da tecnici autorizzati.
- \* Dopo l'installazione della macchina verificare di non averla posizionata sul cavo di alimentazione elettrica.
- \* Prima dell'attivazione della lavatrice, togliere l'intero imballaggio e il bloccaggio usato per il trasporto (viti di protezione). In caso contrario, si potrebbe danneggiare seriamente sia la macchina sia l'ambiente della Vostra abitazione.
- \* Se l'apparecchio deve essere installato su una superficie in moquette, bisogna assicurarsi che, tra la lavatrice e il pavimento, l'aria circoli liberamente.
- \* La lavatrice deve essere allacciata alla rete elettrica con messa a terra conforme alle norme di sicurezza.
- \* Alla fine di ogni lavaggio la spina elettrica della lavatrice deve essere staccata e deve essere chiusa la valvola di alimentazione dell'acqua.
- \* Non inserire né togliere la spina elettrica con le mani bagnate.
- \* La lavatrice non deve essere sovraccaricata.
- \* Lavare esclusivamente tessuti destinati al lavaggio in lavatrice. Per qualsiasi dubbio è possibile controllare le indicazioni del produttore riportate sulle etichette dei vestiti (vedi „Simboli per il trattamento dei vestiti” pag. 6)
- \* Prima di inserire i vestiti nella lavatrice è necessario controllare che tutte le tasche siano state vuotate. Oggetti duri e appuntiti come, ad esempio, monete, spille, chiodi, viti oppure sassi potrebbero provocare seri danni.
- \* Non è possibile lavare in lavatrice vestiti sporchi di sostanze contenenti benzina. Nel caso in cui le macchie siano state eliminate con prodotti vaporizzanti, prima del carico in lavatrice, bisogna attendere la totale vaporizzazione di queste sostanze dalla superficie dei tessuti.
- \* La lavatrice può essere aperta non prima di un minuto dopo il termine del ciclo di lavaggio oppure dopo lo spegnimento della macchina.
- \* Alla fine del lavaggio di passatoie, coperte oppure di altri tessuti a fibre lunghe bisogna ricordarsi di controllare il filtro e, se necessario, di pulirlo.
- \* Prima di una lunga e programmata assenza da casa oppure in caso di lunga inattività della lavatrice, è necessario togliere la spina dalla presa e chiudere il rubinetto di alimentazione dell'acqua. E' bene anche lasciare l'oblò semiaperto per ventilare l'interno dell'apparecchio.
- \* Non sottoporre la macchina all'azione di fattori atmosferici.
- \* Non si può tentare di riparare da soli i guasti dell'apparecchio perché le riparazioni effettuate da non professionisti possono provocare seri danni e tolgono il diritto alle riparazioni di garanzia.
- \* Le riparazioni dell'apparecchio possono essere effettuate esclusivamente da personale autorizzato dei centri di assistenza. Per le riparazioni devono essere usate solo parti di ricambio originali.

## INSTALLAZIONE DELLA MACCHINA (in base al modello)

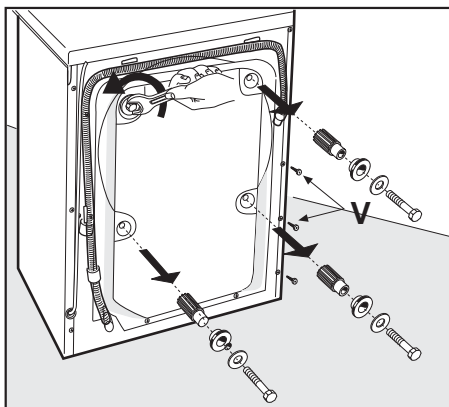

Per motivi di trasporto il gruppo oscillante della macchina viene bloccato da 4 distanzieri con viti. Prima di mettere in funzione la macchina togliere i distanzieri, e le viti di bloccaggio, recuperare le viti e i distanzieri per eventuali traslochi.

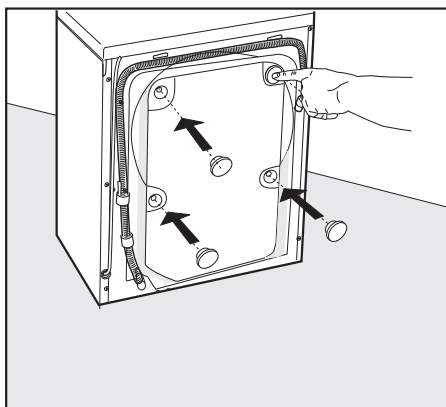

Chiudere i fori con gli appositi tappi in dotazione che troverete all'interno del sacchetto documenti.

N.B. Nel caso che i distanzieri rimangano all'interno della macchina aprire il pannello posteriore, recuperarli e rimontare ques'ultimo.

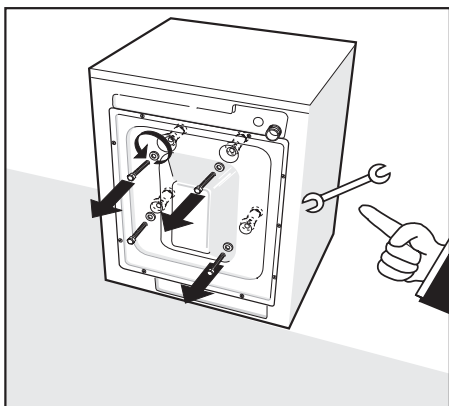

Per motivi di trasporto il gruppo oscillante della macchina viene bloccato da 4 distanzieri con viti. Prima di mettere in funzione la macchina togliere le viti di bloccaggio con una chiave.

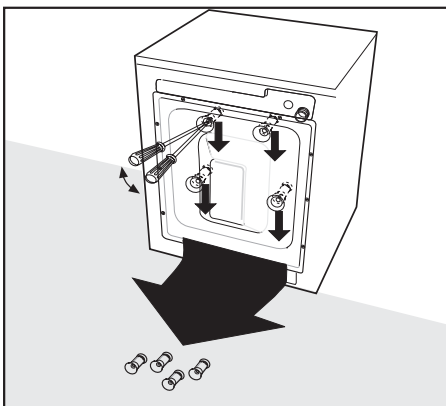

Inserire nei fori un giravite e agire come in figura per poter recuperare i 4 distanzieri in plastica.

N.B. Nel caso che i distanzieri rimangano all'interno della macchina aprire il pannello posteriore, recuperarli e rimontare ques'ultimo.

## Installazione e messa in piano della lavatrice

Dopo aver scelto il posto adatto, regolare bene in piano la macchina utilizzando i piedini regolabili [Fig. 3]. Porre particolare attenzione alla scelta della posizione, al livellamento della lavatrice stessa ed alla sicurezza dei controdadi.

Nel caso in cui la messa in piano non sia stata eseguita correttamente, la lavatrice sarà instabile ed il funzionamento rumoroso con conseguenti danni.

Nel caso in cui la macchina sia posta su pavimento in moquet, bisogna assicurarsi che fra la lavatrice e il pavimento l'aria circoli liberamente.

Non è consigliabile il montaggio della macchina in vani in cui la temperatura potrebbe scendere sotto 0°C.

## Allacciamento idrico

- La pressione nella rete idrica deve essere compresa fra 0,05 e 1,00 MPa (0,5 - 10 bar.)
- Prima dell'allacciamento, aprire il rubinetto e far defluire una certa quantità d'acqua per pulire i tubi da impurità come sabbia, ruggine (questa operazione è particolarmente importante nel caso in cui la lavatrice sia rimasta a lungo inattiva o venga collegata ad una tubazione nuova dell'acqua).
- Il tubo di alimentazione dell'acqua deve essere collegato alla presa d'acqua fredda con bocca filettata da 3/4".
- Tra il rubinetto e il tubo mettere il filtrino guarnizione in dotazione alla lavatrice, quindi avvitare a mano strettamente [fig. 4].
- Mettere la guarnizione sull'altra estremità del tubo di alimentazione ed avvitarlo alla lavatrice [fig. 5].
- Durante il lavaggio la presa di alimentazione dell'acqua deve essere completamente aperta.
- Il tubo di scarico dell'acqua deve essere ad un'altezza compresa fra 60 cm e 90 cm [fig. 6].
- Se è previsto lo scarico dell'acqua direttamente nella condotta di scarico, l'estremità libera del tubo della macchina dovrà essere inserita nella condotta con diametro interno non inferiore a 40 mm.
- E' importante non allacciare ermeticamente il tubo della macchina alla condotta di scarico per evitare di riempire d'aria il sifone e, di conseguenza, di provocare la fuoriuscita dell'acqua.
- Nel caso in cui l'acqua debba essere scaricata nel lavabo o in un'altra zona di scarico, l'estremità libera del tubo deve essere preventivamente rinforzata nel punto della piegatura con un gancio apposito in dotazione alla lavatrice. Quindi, porre il tubo sull'orlo del lavabo e fissare il gancio in modo tale da non far cadere il tubo [fig. 7]. Il lavabo deve avere lo scarico pulito per permettere all'acqua di scorrere liberamente.

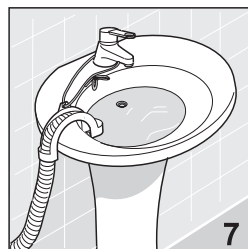
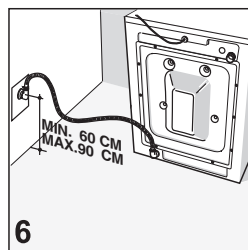
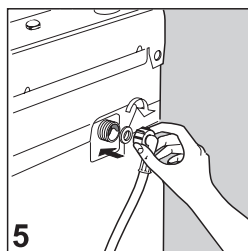
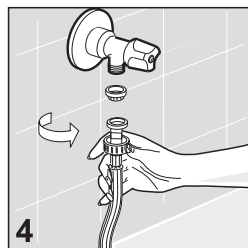
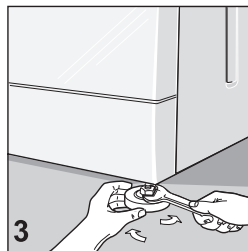

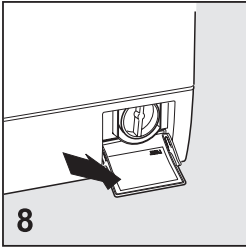

## Collegamento elettrico

- Accertarsi che la tensione elettrica indicata nei dati tecnici della targhetta posta sul lato interno dello sportellino filtro, corrisponda a quella della rete elettrica [fig. 8].
- Salvavita, cavi elettrici e presa della rete devono avere parametri tali da permettere di sopportare il carico massimo indicato sulla targhetta stessa.
- La presa di corrente alla quale viene allacciata la macchina deve essere munita di messa a terra. In caso contrario, il produttore declina qualsiasi responsabilità per eventuali incidenti [fig. 9].
- Se la presa nella quale viene inserita la spina non funziona oppure non è adatta, deve essere sostituita da un elettricista qualificato.
- E' vietato allacciare la lavatrice alla rete attraverso elementi indiretti come prolunghe e prese multiple.
- Durante la manutenzione la spina della lavatrice deve essere staccata dalla fonte di corrente.
- Non inserire e non togliere la spina dalla presa con le mani bagnate.
- Se il cavo d'alimentazione è danneggiato in qualche modo, contattare il centro di assistenza tecnica specializzato.

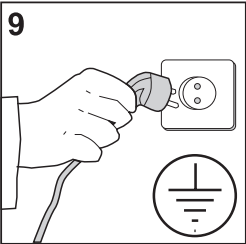

- Posizionare l'apparecchio in modo che il cavo alimentazione sia facilmente accessibile in modo da poterlo disconnettere in caso di necessità.

## COME ELIMINARE ALCUNE MACCHIE

Esistono alcune macchie che non possono essere asportate dai vestiti soltanto con lavaggio in lavatrice. Prima di pulire a mano macchie di ogni genere bisogna eseguire una prova su una parte poco visibile del capo, iniziando dall'orlo della macchia e procedendo verso il suo centro per evitare, in questo modo, la formazione di aloni. Qui sotto riportiamo vari modi per eliminare le macchie.

- **CERA:** Raschiare la cera con una punta arrotondata per non provocare danni al tessuto, quindi, mettendo il tessuto fra due fogli di carta assorbente, passare la macchia sotto il ferro caldo.
- **PENNE A SFERA E PENNARELLI:** pulire con un panno morbido imbevuto di alcol etilico. Fare attenzione a non allargare la macchia.
- **UMIDITÀ E MUFFA:** se il tessuto tollera bene l'uso della candeggina, eseguire il ciclo di lavaggio aggiungendo candeggina nell'apposita vaschetta [vedi tabella programmi]. In caso contrario, bagnare la parte sporca con acqua ossigenata a 10 volumi e lasciare agire per 10 o 15 minuti.
- **BRUCIATURE LEGGERE DA FERRO DA STIRO:** seguire le indicazioni per la muffa e l'umidità.
- **RUGGINE:** usare prodotti per macchie di ruggine seguendo le indicazioni del produttore poste sulla confezione.
- **GOMMA DA MASTICARE:** passare sul tessuto con il ghiaccio, sfregare il più possibile e poi passare con un panno di cotone imbevuto di acetone.
- **VERNICE:** non lasciare asciugare la vernice. Passare sulla zona sporca il solvente indi-































cato sulla confezione della vernice (ad es. acqua, trementina, tricloroetilene), insaponare e poi sciacquare.

- **ROSSETTO PER LABBRA:** le macchie sul cotone oppure sulla lana si eliminano con un panno imbevuto di etere. Per la seta, invece, usare il tricloroetilene.
- **SMALTO PER UNGHIE:** mettere sul tessuto macchiato la carta assorbente, quindi, inumidire il rovescio del tessuto con acetone cambiando spesso la carta assorbente posta sulla macchia. Procedere in questo modo fino alla totale eliminazione della macchia.
- **MORCHIA O CATRAME:** spalmare sulla macchia un po' di burro fresco, lasciare riposare e poi lavare con essenza di trementina.
- **ERBA:** insaponare delicatamente, utilizzare candeggiante diluito. Per tessuti in lana si può ottenere un buon risultato anche con alcol al 90%.
- **SANGUE:** mettere a mollo nell'acqua fredda con l'aggiunta di sale, quindi, lavare con il sapone da bucato.

## SIMBOLI INTERNAZIONALI PER IL TRATTAMENTO DEI VESTITI

Prima di mettere i vestiti in lavatrice e di selezionare il relativo programma è consigliabile esaminare i simboli posti sulle etichette del produttore. La tabella qui di seguito può essere utile per la lettura dei simboli.

	<b>Lavaggio normale</b>	 Stirare fino a max 200°	 Asciugare disteso
	<b>Lavaggio delicato</b>	 Stirare fino a max 150°	 Asciugare appeso
 	Lavare a max 95°C	 Stirare fino a max 100°	 Asciugare sulla stampella
 	Lavare a max 60°C	 Non stirare	 Asciugare nella macchina asciuga biancheria a temperatura normale
 	Lavare a max 40°C	 Lavare a secco con solvente	
 	Lavare a max 30°C	 Lavare a secco esclusivamente con benzina, alcool puro e R113	 Asciugare nella macchina asciuga biancheria a temperatura ridotta
	Lavare a mano	 Lavare a secco esclusi vamente con percloro etilico, benzina, alcool puro, R111 e R113.	 Non asciugare nel cestello
	Non lavare in acqua		
	Candeggio in acqua fredda	 Non lavare a secco	
	Non candeggiare		

## DESCRIZIONE DELLA LAVATRICE - PANNELLO COMANDI

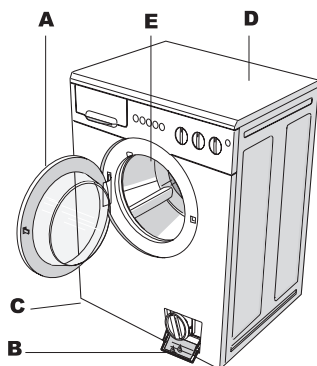
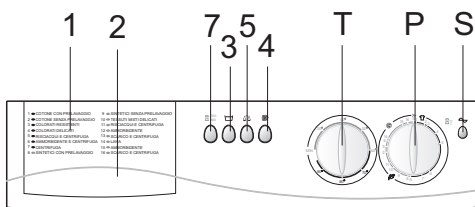
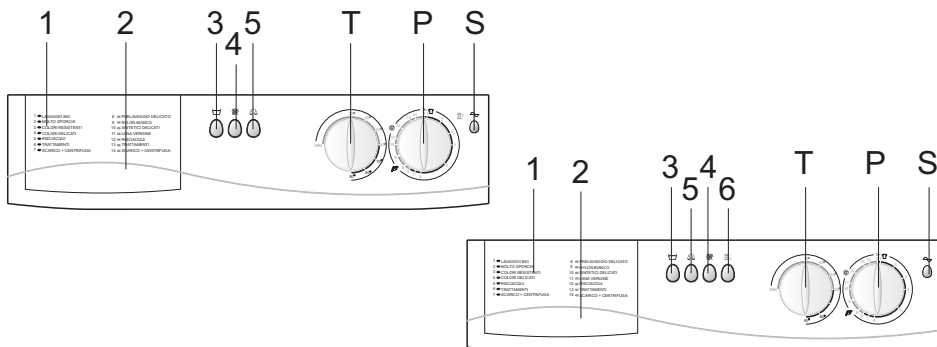

- A. - oblò
- B. - filtro
- C. - piedini regolabili
- D. - coperchio superiore
- E. - cestello

- 1. - tabella dei programmi
- 2. - scomparto detersivi
- 3. - pulsante di stop con acqua
- 4. - pulsante di esclusione centrifuga
- 5. - pulsante di lavaggio economico
- 6. - pulsante di accensione generale

- 7. - pulsante giri centrifuga 500/MAX
- P. - manopola programmatore
- S. - spia di controllo - lavatrice accesa
- T. - manopola termostato

## UTILIZZO DELLA LAVATRICE

**Attenzione:** Prima di procedere al primo lavaggio della biancheria si prega di eseguire un breve ciclo di lavaggio senza panni. Questo permette di verificare il funzionamento della lavatrice e di pulire il cestello.

### **Precauzioni e avvertenze, prima di iniziare un ciclo di lavaggio:**

- Controllare che gli allacciamenti idrici siano a posto: il rubinetto dell'acqua deve essere aperto e il tubo di scarico dell'acqua deve essere posizionato correttamente [vedi capitolo del montaggio e le figure 4 - 7]
- Controllare che la manopola programmatore si trovi nella posizione stop
- Inserire, con le mani asciutte, la spina nella presa della corrente.
- Selezionare la biancheria dividendola a seconda del tessuto (controllare i simboli sui capi)
- Prima di caricare i vestiti nel cestello controllare che:
  - le tasche dei vestiti siano vuote,
  - le parti scucite siano state sistemate,
  - le chiusure lampo, le cinture, le fibbie e i ganci siano chiusi
  - le macchie siano state preventivamente pulite.

### **Ciclo di lavaggio:**

(seguendo queste operazioni la lavatrice eseguirà il ciclo di lavaggio impostato)

1. Aprire l'oblò.

2. Caricare la biancheria nel cestello e chiudere lo sportello.

**Attenzione:** E' vietato sovraccaricare la lavatrice. E' sconsigliato il lavaggio di capi che assorbono una grande quantità di acqua, per es. tappeti.

3. Versare nelle rispettive vaschette il detersivo in polvere poco schiumogeno e l'ammorbidente per lavatrici automatiche (vedi capitolo "Uso dei detersivi")

4. Chiudere lo scomparto detersivi.

**N.B.** Non togliere lo scomparto detersivi durante il funzionamento della lavatrice perché l'acqua potrebbe fuoriuscire.

5. Scegliere ed impostare il programma e la temperatura desiderati tramite le corrispondenti manopole.

**ATTENZIONE !! Non girare la manopola programmatore verso sinistra. Se, per caso, è stato superato il programma prescelto, continuare a girare verso destra fino a raggiungere nuovamente la posizione desiderata.**

6. Premere i pulsanti con le funzioni desiderate.

7. Per far cominciare il ciclo di lavaggio, accendere la macchina tirando la manopola programmatore verso l'esterno o, (se la lavatrice ne è dotata) premendo il pulsante di alimentazione,

(la lampada indicatrice si illuminerà)

**Al termine del programma di lavaggio la lavatrice si ferma su uno dei punti**

### **STOP del programmatore:**

1. Spegnerla lavatrice spingendo la manopola programmatore o (se la lavatrice ne è dotata) premendo il pulsante di alimentazione.

2. Togliere la biancheria.

3. Con le mani asciutte staccare la presa della lavatrice dalla rete.

4. Chiudere il rubinetto di alimentazione dell'acqua.













## FUNZIONI AGGIUNTIVE (Disponibili secondo il modello)

- **ON/OFF** : Per avviare la macchina Tirare la manopola programmatore verso l'esterno, o se la macchina é dotata di pulsante premerlo.La lampada indicatrice si accenderà.
  - **Pulsante di limitazione temperatura**: Spingendo questo pulsante si può limitare la temperatura a 60°, nel caso in cui il regolatore della temperatura sia posizionato su un valore più alto.
  - **Pulsante di lavaggio a freddo**: Premendo questo pulsante,la lavatrice esclude la resistenza,eseguendo così un lavaggio a freddo.
  - **Pulsante di stop con acqua**: Spingendo questo pulsante, la lavatrice si ferma automaticamente al termine dell'ultimo risciacquo e prima dello scarico dell'acqua. In questo caso la biancheria immersa nel cestello pieno d'acqua non si sgualcisce.La funzione è possibile soltanto durante l'esecuzione dei lavaggi sintetici e lana.
  - **Pulsante di esclusione centrifuga**: Premendo questo pulsante,la lavatrice effettua il ciclo di lavaggio escludendo la centrifuga.
  - **Pulsante di lavaggio economico**: Premendo questo pulsante, è possibile avere un risparmio di acqua e di energia,quando all'interno della macchina viene inserito un carico di biancheria inferiore a 3 Kg.
  - **Pulsante per il risciacquo supplementare**: La lavatrice è stata impostata in modo che il consumo d'acqua sia ridotto al minimo; di solito sono sufficienti tre cicli di risciacquo.Per zone con acqua molto dolce e per tutti coloro che sono allergici ad eventuali residui di detersivo, le lavatrici sono munite di un tasto che permette di impostare un ciclo di risciacquo supplementare.
  - **Pulsante centrifuga 550/MAX**: Spingere il pulsante per variare la velocità di centrifuga da minima a massima.(la velocità massima della centrifuga varia in funzione del modello).Se la macchina è dotata di manopola regolazione velocità,ruotarla fino al raggiungimento della velocità desiderata.







**Attenzione:** E' disponibile soltanto durante l'esecuzione dei programmi intensivi. Per i programmi delicati e la lana, indipendentemente dal posizionamento del regolatore, la velocità della centrifuga è di 550 giri/min.
  - **Regolatore di temperatura**: Grazie al regolatore di temperatura è possibile impostare la temperatura desiderata. L'impostazione viene eseguita girando la manopola verso destra, fino al raggiungimento della temperatura desiderata. Per una corretta scelta della temperatura è utile consultare la tabella programmi.
- Importante: Il cambiamento e la scelta dei programmi e delle funzioni sopraindicate devono essere effettuate soltanto con l'apparecchio spento quando, cioè, il pulsante di accensione generale si trova nella posizione 0.**

## TABELLE DEI PROGRAMMI

### PROGRAMMI ENERGI CI PER TESSUTI RESISTENTI

Manopola (P)*	Manopola (T)**	Tessuto	Simbolo etichetta	Esempi e grado di sporco	Quantità in Kg	Scomparti cassetto da usare	Descrizione del programma	Impiego dei pulsanti supplementari			
											
1	90°	Cotone, lino, canapa		Lenzuola, tovaglie a colori solidi e bianchi, asciugamani, indumenti intimi; molto sporco	Fino a 3,5		Prelavaggio ~40°C, lavaggio principale, risciacqui, ammorbidente, scarico e centrifuga finale	—	A scelta	A scelta	A scelta
2	90°	Cotone, lino, canapa		Lenzuola, tovaglie a colori solidi e bianchi, asciugamani, indumenti intimi; molto sporco	Fino a 3,5		Lavaggio principale, risciacqui, ammorbidente, scarico e centrifuga finale	—	A scelta	A scelta	A scelta
3	60°	Cotone, lino, misti resistenti		Biancheria colorata, camicie, vestaglie, indumenti intimi, lenzuola, sporco normale	Fino a 3,5		Lavaggio principale, risciacqui, ammorbidente, scarico e centrifuga finale	—	A scelta	A scelta	A scelta
4	40°	Cotone, misti delicati		Lenzuola, tovaglie a colori solidi e bianchi, asciugamani, indumenti intimi; poco sporco	Fino a 3,5		Lavaggio principale, risciacqui, ammorbidente, scarico e centrifuga finale	—	A scelta	A scelta	A scelta













### PROGRAMMI AUSILIARI PER TESSUTI RESISTENTI

Manopola (P)*	Manopola (T)**	Tessuto	Esempi e grado di sporco	Quantità in Kg	Scomparti cassetto da usare	Descrizione del programma	Impiego dei pulsanti supplementari			
										
5	Qualsiasi posizione	Cotone, lino, canapa e misti resistenti	Risciacqui energici	Fino a 3,5		risciacqui, ammorbidente, scarico e centrifuga finale	—	A scelta	A scelta	A scelta
6	Qualsiasi posizione	Cotone, lino, canapa e misti resistenti	Appretto, profumo, ammorbidente	Fino a 3,5		risciacquo, ammorbidente, scarico e centrifuga finale	—	A scelta	—	—
7	Qualsiasi posizione	Cotone, lino, canapa e misti resistenti	Centrifuga energica	Fino a 3,5	—	Scarico e centrifuga finale	—	A scelta	—	—







\* Posizione Manopola Programmatore \*\* Posizione Manopola Termostato Regolabile

## TABELLE DEI PROGRAMMI

### PROGRAMMI DELICATI PER TESSUTI SINTETICI E MISTI

Manopola (P)*	Manopola (T)**	Tessuto	Simbolo etichetta	Esempi e grado di sporco	Quantità in Kg	Scomparti cassetto da usare	Descrizione del programma	Impiego dei pulsanti supplementari			
											
8	60°	Misti resistenti		Camicie, lenzuola, indumenti per neonati, pannolini, molto sporco	Fino a 1,5		Prelavaggio ~40°C, lavaggio risciacqui, ammorbidente, scarico e centrifuga a bassa velocità.	Consigliato	Consigliato	A scelta	—
9	60°	Misti resistenti		Camicie, lenzuola, indumenti per neonati, pannolini, sporco normale	Fino a 1,5		Lavaggio, risciacqui, ammorbidente, scarico e centrifuga a bassa velocità.	Consigliato	Consigliato	A scelta	—
10	40°	Sintetici (nylon, perlon) misti di cotone		Camicie, lenzuola, indumenti per neonati, pannolini, poco sporco	Fino a 1,5		Lavaggio, risciacqui, ammorbidente, scarico e centrifuga a bassa velocità.	Consigliato	Consigliato	A scelta	—
11	35°	Biancheria in lana		Lana "lavabile in lavatrice"	Fino a 1		Lavaggio, risciacqui, ammorbidente, scarico e centrifuga a bassa velocità.	Consigliato	Consigliato	A scelta	—





### PROGRAMMI AUSILIARI PER TESSUTI SINTETICI E MISTI

Manopola (P)*	Manopola (T)**	Tessuto	Esempi e grado di sporco	Quantità in Kg	Scomparti cassetto da usare	Descrizione del programma	Impiego dei pulsanti supplementari			
										
12	Qualsiasi posizione	Misti, sintetici delicati	Risciacqui delicati	Fino a 1,5		risciacqui, ammorbidente, scarico e centrifuga finale	Consigliato	Consigliato	A scelta	—
13	Qualsiasi posizione	Misti, sintetici delicati	Appretto, profumo, ammorbidente. Centrifuga delicata	Fino a 1,5		risciacquo, ammorbidente, scarico e centrifuga finale	Consigliato	Consigliato	—	—
14	Qualsiasi posizione	Misti, sintetici delicati	Centrifuga delicata	Fino a 1,5	—	Scarico e centrifuga	—	Consigliato	—	—





\* Posizione Manopola Programmatore \*\* Posizione Manopola Termostato Regolabile

## TABELLE DEI PROGRAMMI

### PROGRAMMI DI LAVAGGIO INTENSIVO





Posizionamento del programmatore Tipo di programma	pos.	Carico max Kg	Posizioni						Vaschette			Descrizione del ciclo di lavaggio
			°C					I	II			
<b>BIO Prelavaggio</b> Tessuti resistenti molto sporchi (lenzuola bianche e colori resistenti)	<b>1</b>	3,5	<b>90</b>	<b>W</b>	-	<b>W</b>	<b>W</b>	<b>W</b>	<b>+</b>	<b>+</b>	<b>+</b>	Prelavaggio e lavaggio normale, risciacqui, di cui uno speciale con candeggina o ammorbidente, centrifuga intermedia e finale
<b>Lavaggio normale</b> Tessuti resistenti bianchi e colorati molto e normalmente sporchi	<b>2<sup>#</sup></b>	3,5	<b>90</b> <b>60</b>	<b>W</b>	-	<b>W</b>	<b>W</b>	<b>W</b>	-	<b>+</b>	<b>+</b>	Lavaggio normale, risciacqui e centrifuga come sopra
<b>Lavaggio normale</b> Tessuti colorati con colori resistenti normalmente sporchi	<b>3</b>	3,5	<b>60</b> <b>40</b>	<b>W</b>	-	<b>W</b>	<b>W</b>	<b>W</b>	-	<b>+</b>	<b>+</b>	Lavaggio normale, risciacqui e centrifuga come sopra
<b>Lavaggio normale</b>	<b>4</b>	3,5	<b>40</b>	<b>W</b>	-	<b>W</b>	<b>W</b>	<b>W</b>	-	<b>+</b>	<b>+</b>	Lavaggio normale, risciacqui e centrifuga come sopra
<b>Risciacqui</b>	<b>5</b>	3,5	-	<b>W</b>	-	<b>W</b>	<b>W</b>	<b>W</b>	-	-	<b>+</b>	Risciacqui, di cui uno speciale con candeggina o ammorbidente, centrifuga come sopra
<b>Risciacquo speciale</b>	<b>6</b>	3,5	-	-	-	<b>W</b>	<b>W</b>	<b>W</b>	-	-	<b>+</b>	Risciacquo con ammorbidente o sostanze profumate, amido ecc., centrifuga come sopra
<b>Centrifuga</b>	<b>7</b>	3,5	-	-	-	<b>W</b>	<b>W</b>	<b>W</b>	-	-	-	Centrifuga finale

### PROGRAMMI DI LAVAGGIO DELICATO

Posizionamento del programmatore Tipo di programma	pos.	Carico max Kg	Posizioni						Vaschette			Descrizione del ciclo di lavaggio
			°C					I	II			
<b>Prelavaggio</b> Tessuti sintetici Molto sporchi	<b>8</b>	1,5	<b>60</b> <b>40</b>	-	<b>W</b>	<b>W</b>	<b>W</b>	-	<b>+</b>	<b>+</b>	<b>+</b>	Prelavaggio e lavaggio normale, risciacqui, di cui uno speciale con ammorbidente, centrifuga finale
<b>Lavaggio normale</b> Tessuti sintetici Normalmente sporchi	<b>9</b>	1,5	<b>60</b> <b>40</b>	-	<b>W</b>	<b>W</b>	<b>W</b>	-	-	<b>+</b>	<b>+</b>	Lavaggio normale, risciacqui e centrifuga come sopra
<b>Lavaggio normale</b> Tessuti sintetici delicati poco sporchi	<b>10</b>	1,5	<b>40</b>	-	<b>W</b>	-	<b>W</b>	-	-	<b>+</b>	<b>+</b>	Lavaggio normale breve, risciacqui e centrifuga come sopra
<b>Risciacqui</b>	<b>11</b>	1,5	-	-	<b>W</b>	-	<b>W</b>	-	-	-	<b>+</b>	Risciacqui, di cui uno speciale con ammorbidente, centrifuga come sopra
<b>Risciacquo speciale</b>	<b>12</b>	1,5	-	-	<b>W</b>	-	<b>W</b>	-	-	-	<b>+</b>	Risciacquo con ammorbidente o profumi ecc., centrifuga come sopra
<b>Centrifuga</b>	<b>13</b>	1,5	-	-	-	-	-	-	-	-	-	Centrifuga finale

## TABELLE DEI PROGRAMMI

### PROGRAMMI DI LAVAGGIO PER LANA

Posizionamento del programmatore Tipo di programma	pos.	Carico max Kg	Posizioni						Vaschette			Descrizione del ciclo di lavaggio
			C°					I	II			
<b>Lavaggio normale</b>	<b>14</b>	1,0	35	-	<b>W</b>	-	<b>W</b>	-	-	+	+	Lavaggio normale, risciacqui, di cui uno speciale con ammorbidente per la centrifuga
<b>Risciacquo speciale</b>	<b>15</b>	1,0	-	-	<b>W</b>	-	<b>W</b>	-	-	-	+	Risciacquo con ammorbidente o sostanze profumate ecc., centrifuga
<b>Scarico dell'acqua / Centrifuga</b>	<b>16</b>	1,0	-	-	-	-	-	-	-	-	-	Scarico dell'acqua, centrifuga finale

- W** - possibilità di scelta (attivare o non attivare)
- - impossibilità di attivazione (non risponde)
- +** - carico d'acqua nella rispettiva vaschetta

# Programma di riferimento per la classificazione energetica in accordo con la norma EN 60456/A 11



## USO DEI DETERSIVI

La lavatrice è dotata attrezzata di uno scomparto per i detersivi a tre vaschette (Fig. 10). Sul pannello del contenitore si trova la descrizione dei programmi.

- I vaschetta per detersivo in polvere per il prelavaggio (1)
- II vaschetta per detersivo in polvere per il lavaggio normale (2)
- ☼ vaschetta per ammorbidente, profumi, apprettanti o candeggina (3)

Nelle località in cui l'acqua è dura, insieme ai detersivi usare i **decalcificanti** per l'acqua che aumentano l'efficacia e migliorano la qualità del lavaggio proteggendo, allo stesso tempo, gli elementi della lavatrice dai depositi di calcare. Il decalcificante viene messo insieme al detersivo nella vaschetta intermedia (2).

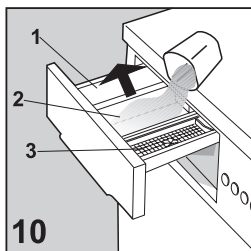

**IMPORTANTE: Utilizzare per il lavaggio detersivi in polvere oppure quelli liquidi per lavatrici automatiche perché meno schiumogeni.**

I detersivi devono essere adoperati nelle quantità indicate sulla confezione, consigliate dal produttore.

Quantità troppo elevate di detersivo possono produrre troppa schiuma ed influire negativamente sul risultato del lavaggio.

Quantità troppo basse possono provocare un lavaggio non soddisfacente.

## MANUTENZIONE

La lavatrice è stata progettata per ridurre al minimo la manutenzione. E' comunque importante ricordarsi di pulirla regolarmente.

Prima della pulizia assicurarsi che l'apparecchio sia stato staccato dalla rete elettrica e che sia stata chiusa l'alimentazione dell'acqua.

**ATTENZIONE!! Non lavare la macchina con sostanze chimiche ma usare soltanto un panno umido e leggermente insaponato.**

### Pulizia della lavatrice

Passare un panno morbido umido sia sulla struttura esterna che sulle parti in gomma della lavatrice. Non utilizzare prodotti abrasivi, benzina o altri solventi.

Al termine del lavaggio lasciare aperto per qualche tempo l'oblò per far asciugare le parti in gomma.

Lavare periodicamente le vaschette dei detersivi. A tal fine estrarre lo scomparto detersivi e sciacquarlo sotto l'acqua corrente. Quindi, inserirlo nuovamente.

### Pulizia del filtro

**ATTENZIONE !! Prima di iniziare le operazioni sotto descritte, assicurarsi che la lavatrice sia stata svuotata. Non togliere il filtro durante il funzionamento della macchina o quando quest'ultima è piena d'acqua.**

Mettere sotto il filtro un panno oppure un piatto piano per raccogliere l'acqua rimasta al suo interno. Aprire lo sportellino del filtro, svitare e togliere quest'ultimo girando in senso antiorario (fig.11). Il filtro deve essere pulito periodicamente.

Sciacquare il filtro sotto l'acqua corrente ed eliminare ogni residuo. Riavvitare il filtro in senso orario assicurandosi che sia chiuso ermeticamente.

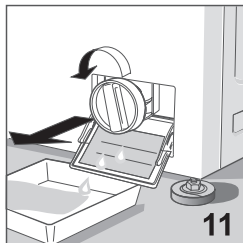

## SOLUZIONE DEI PROBLEMI

In caso di mancato funzionamento della macchina, prima di chiamare l'assistenza autorizzata è necessario verificare che la causa non sia fra quelle di seguito illustrate. La chiamata del tecnico prevede, comunque, il pagamento del servizio anche se la lavatrice è in garanzia.

### **La lavatrice non funziona (la spia di controllo non è accesa)**

- assicurarsi che:
  - 1) vi sia la tensione nella rete
  - 2) la spina sia inserita correttamente
  - 3) la manopola programmatore sia nella posizione di accensione, o che il pulsante di arresto non sia stato spinto.
  - 4) il coperchio superiore della lavatrice sia stato chiuso correttamente

### **La lavatrice non funziona (la spia di controllo è accesa)**

- assicurarsi che:
  - 1) la manopola programmatore sia posizionata sul programma prescelto;
  - 2) consultare, in caso, le istruzioni sotto la voce „La lavatrice non carica acqua”

### **La lavatrice non carica acqua**

- controllare che:
  - 1) vi sia l'acqua nelle tubature
  - 2) il rubinetto di alimentazione dell'acqua sia aperto
  - 3) il tubo di scarico non sia piegato
  - 4) il filtro non sia otturato. In caso, procedere alla sua pulizia staccando l'apparecchio dalla rete elettrica
  - 5) nella vaschetta non vi siano residui induriti di detersivo in polvere

### **La lavatrice carica e scarica acqua in continuazione:**

- controllare che:
  - 1) il tubo di scarico si trovi all'altezza adeguata (60-90 cm)
  - 2) l'estremità del tubo di scarico non sia immersa nell'acqua

### **La lavatrice non scarica acqua e non centrifuga**

- controllare che:
  - 1) il tubo di scarico sia allacciato correttamente
  - 2) il tubo di scarico non sia piegato
  - 3) il filtro dello scarico non sia chiuso
  - 4) non sia stata selezionata la funzione di esclusione della centrifuga
  - 5) non sia stata selezionata la funzione di stop con acqua.

### **La lavatrice vibra e fa rumore**

- assicurarsi che:
  - 1) tutte le protezioni per il trasporto siano state tolte.
  - 2) la lavatrice sia perfettamente in piano
  - 3) la biancheria voluminosa come lenzuola, tovaglie ecc. non sia concentrata in una sola parte del cestello

### **Lo sportello non si apre**

- 1) Aspettare circa un minuto dopo il termine del lavaggio

### **La biancheria non è sufficientemente centrifugata**

- Assicurarsi che:
  - 1) La biancheria sia stata distribuita uniformemente nel cestello
  - 2) sia stata scelta la corretta velocità di centrifuga

### **La lavatrice si blocca durante il lavaggio**

- assicurarsi che:
  - 1) non manchi la corrente

### **Resta troppo detersivo nella vaschetta •**

- assicurarsi che:
  - 1) il rubinetto di alimentazione dell'acqua sia aperto
  - 2) il filtro che si trova tra il rubinetto e il tubo di alimentazione sia pulito

### **Dopo il lavaggio la biancheria non è pulita**

- assicurarsi che:
  - 1) il cestello non sia stato caricato troppo
  - 2) sia stata utilizzata l'adeguata quantità di detersivo
  - 3) sia stato scelto il programma di lavaggio corrispondente

### **La biancheria si è ristretta oppure si è scolorita**

- assicurarsi che:
  - 1) sia stato scelto il programma di lavaggio corretto
  - 2) sia stata selezionata la giusta temperatura di lavaggio

Se dopo l'esecuzione delle funzioni descritte alla pagina precedente, l'apparecchio continua a non funzionare correttamente segnalare il difetto al centro assistenza tecnica autorizzato più vicino.

Si prega cortesemente di comunicare il modello, il numero di fabbricazione ed il tipo di guasto. I dati dell'apparecchio si trovano sulla tabella informativa posizionata sullo sportellino del filtro.

Queste informazioni permettono all'operatore dell'assistenza tecnica di procurarsi le parti di ricambio necessarie e, quindi, garantiscono una veloce ed efficace esecuzione della riparazione. E' consigliabile avere sempre sotto mano i seguenti dati:

**MODELLO:** .....

**NUMERO DI FABBRICAZIONE:** .....

**DATA DELL'ACQUISTO:** .....

## DATI TECNICI

<b>DIMENSIONI</b>	- larghezza	- 59,0 cm
	- altezza	- 84,5 cm
	- profondità	- 33,0 cm
<b>Tensione dell'alimentazione elettrica</b>	vedi targhetta caratteristiche	
<b>Consumo complessivo di potenza</b>	vedi targhetta caratteristiche	
<b>Interruttore salvavita della rete</b>	vedi targhetta caratteristiche	
<b>Pressione dell'acqua</b>	min. 0,05MPa – max. 1MPa	
<b>Carico massimo consigliato durante il lavaggio</b>	3,5 kg – cotone, lino	
	1,5 kg – tessuti sintetici e delicati	
	1 kg – lana	

LA DITTA PRODUTTRICE DECLINA QUALSIASI RESPONSABILITÀ  
PER EVENTUALI INCIDENTI PROVOCATI DALLA NON OSSERVANZA DELLE NORME DI SICUREZZA  
NONCHÉ DELLE ISTRUZIONI D'USO

